

- eerste technicien-specialist van de gebouwen;
- eerste technicien-specialist van de netten;
- eerste technicien-specialist van de werkplaatsen en garages;
- eerste technicien-specialist voor de studie van de netten;
- eerste technisch sectiechef bij de transmissie;
- eerste technisch sectiechef in eindapparatuur-telegrafie;
- eerste technisch sectiechef in elektromechanische commutatie;
- eerste technisch sectiechef in geprogrammeerde commutatie;
- eerste technisch sectiechef in informatieverwerking;
- eerste technisch sectiechef in radio;
- eerste technisch sectiechef in sterkstroom;
- eerste technisch sectiechef van de gebouwen;
- eerste technisch sectiechef van de netten;
- eerste technisch sectiechef van de werkplaatsen en garages;
- eerste technisch sectiechef voor de studie van de netten;
- eerste technisch verificateur;
- groepschef-specialist bij de automatische telefonie (afgeschafte graad);
- groepschef-specialist bij de automatische telegrafie (elektricititeit) (afgeschafte graad);
- groepschef-specialist bij de automatische telegrafie (mechanica) (afgeschafte graad);
- groepschef-specialist bij de radio (afgeschafte graad);
- groepschef-specialist bij de transmissie (afgeschafte graad);
- groepschef-specialist der werkplaatsen (afgeschafte graad);
- groepschef-specialist in sterkstroom (afgeschafte graad);
- groepschef van de dienst der lijnen en kabels (afgeschafte graad);
- groepschef van de dienst der toestellen (afgeschafte graad);
- groepschef van de dienst der voertuigen (afgeschafte graad);
- groepschef voor de inspectie der werken (afgeschafte graad);
- groepschef voor de studie van lijnen en kabels (afgeschafte graad);
- technisch verificateur (afgeschafte graad).

Art. 2. De toelage is verschuldigd voor iedere periode tijdens dewelke de in artikel 1 bedoelde ambtenaren hun activiteitswedde genieten. Zij wordt, in voorkomend geval, in dezelfde mate als die wedde verminderd.

Art. 3. De toelage is vastgesteld op 8 400 F per jaar. Zij wordt maandelijks na vervallen termijn uitbetaald. Het maandbedrag is gelijk aan 1/12 van het jaarbedrag.

Art. 4. Dit besluit heeft uitwerking met ingang van 1 juli 1979.

Art. 5. Onze Minister van Posterijen, Telegrafie en Telefonie is belast met de uitvoering van dit besluit.

Gegeven te Brussel, 9 maart 1981.

BOUDEWIJN

Van Koningswege :

De Minister van Posterijen, Telegrafie en Telefonie,

F. WILLOCKX

- premier chef de section technique de l'informatique;
- premier chef de section technique des bâtiments;
- premier chef de section technique des réseaux;
- premier chef de section technique d'étude des réseaux;
- premier contrôleur du service social;
- premier contrôleur radio-redevances;
- premier correspondant;
- premier correspondant-comptable;
- premier correspondant de station maritime;
- premier expert en relations sociales;
- premier gestionnaire;
- premier gestionnaire de bibliothèque;
- premier gestionnaire en chef;
- premier technicien-spécialiste d'atelier et garage;
- premier technicien-spécialiste de courant fort;
- premier technicien-spécialiste de la transmission;
- premier technicien-spécialiste de photographie;
- premier technicien-spécialiste de réseaux;
- premier technicien-spécialiste d'étude des réseaux;
- premier technicien-spécialiste en appareillage terminal de télégraphie;
- premier technicien-spécialiste en bâtiments;
- premier technicien-spécialiste en commutation électro-mécanique;
- premier technicien-spécialiste en commutation programmée;
- premier technicien-spécialiste en informatique;
- premier technicien-spécialiste en radioélectricité;
- premier vérificateur technique;
- vérificateur technique (grade supprimé);
- vérificateur technique principal (grade supprimé).

Art. 2. L'allocation est due pour toute période pendant laquelle les agents visés à l'article 1^{er} perçoivent leur traitement d'activité. Elle est, le cas échéant, diminuée dans les mêmes proportions que ce traitement.

Art. 3. L'allocation est fixée à 8 400 F par an. Elle est payée mensuellement à terme échu. Le montant mensuel est égal à 1/12 du montant annuel.

Art. 4. Le présent arrêté produit ses effets le 1^{er} juillet 1979.

Art. 5. Notre Ministre des Postes, Télégraphes et Téléphones est chargé de l'exécution du présent arrêté.

Donné à Bruxelles, le 9 mars 1981.

BAUDOUIN

Par le Roi :

Le Ministre des Postes, Télégraphes et Téléphones,

F. WILLOCKX

N 90 — 1759

23 MEI 1990. — Koninklijk besluit houdende regeling van het dragen van het uniform door personeelsleden van de Regie der Luchtwegen

BOUDEWIJN, Koning der Belgen,

Aan allen die nu zijn en hierna wezen zullen, Onze Groet.

Gelet op de wet van 16 maart 1954 betreffende de controle op sommige instellingen van openbaar nut, inzonderheid op artikel 11, § 1, gewijzigd bij het koninklijk besluit nr. 4 van 18 april 1967;

F 90 — 1759

23 MAI 1990. — Arrêté royal réglementant le port de l'uniforme par le personnel de la Régie des Voies aériennes

BAUDOUIN, Roi des Belges,

A tous, présents et à venir, Salut.

Vu la loi du 16 mars 1954 relative au contrôle de certains organismes d'intérêt public, notamment l'article 11, § 1^{er}, modifié par l'arrêté royal n° 4 du 18 avril 1967;

Gelet op het koninklijk besluit van 5 oktober 1970 houdende omwerking van het statuut van de Regie der Luchtwezen, gewijzigd bij de koninklijke besluiten van 31 maart 1981, nr. 240 van 31 december 1983 en nr. 425 van 1 augustus 1986;

Gelet op het met redenen omkleed advies van 1 september 1987 uitgebracht door het Tussenoverlegcomité van de Regie der Luchtwezen;

Gelet op het akkoord van Onze Minister van het Openbaar Ambt, gegeven op 12 oktober 1989;

Gelet op het akkoord van Onze Minister van Begroting, gegeven op 12 oktober 1989;

Gelet op het advies van de Raad van State;

Op de voordracht van Onze Minister van Verkeerswezen,

Hebben Wij besloten en besluiten Wij :

Artikel 1. De Minister, tot wiens bevoegdheid de burgerlijke luchtvaart behoort, wijst de functies aan in de uitoefening waarvan de personeelsleden van de Regie der Luchtwezen het uniform moeten dragen, overeenkomstig het bij dit besluit gevoegde reglement.

Art. 2. Het personeelslid, dat door de Minister ermee belast wordt gedurende een onbepaalde periode een functie uit te oefenen die hoger is dan zijn graad, wordt ertoe gehouden het daarbij behorende uniform te dragen.

Art. 3. De voorwaarden waarop de vergoeding voor het dragen van het uniform wordt toegekend en het bedrag van die vergoeding worden door Ons vastgesteld.

Art. 4. Het dragen van het uniform buiten de uitoefening van het ambt wordt verboden behalve op de weg naar of van het werk.

Art. 5. Het koninklijk besluit van 26 februari 1986 houdende regeling van het dragen van het uniform door de personeelsleden van de Regie der Luchtwezen, wordt opgeheven.

Art. 6. Onze Minister van Verkeerswezen is belast met de uitvoering van dit besluit.

Gegeven te Brussel, 23 mei 1990.

BOUDEWIJN

Van Koningswege :

De Minister van Verkeerswezen,
J.-L. DEHAENE

MINISTERIE VAN VERKEERSWEZEN

Regie der Luchtwezen

Reglement voor het dragen van het uniform

A. Dienstkledij

Artikel 1. De dienstkledij van de mannelijke personeelsleden van de Regie der Luchtwezen omvat (bijlage I) :

1^o De jas in marineblauwe stof met omgeslagen kraag en revers, borstzakje, twee zakken met een boordsel en met rechthoekige klep, versierd met twee rijen van drie grote vuurvergulde uniformknopen (fig. 1).

De mouwen zijn gegarneerd met twee kleine vuurvergulde uniformknopen (fig. 2) die respectievelijk op 3 cm en 6 cm van het uiteinde van de mouw bevestigd zijn. De jas reikt tot 25 cm boven de knieschijf en heeft onderaan de rug een bedekte spleet van 20 cm.

2^o De rechte broek, in marineblauwe stof, met zakken in de zijaden.

Vu l'arrêté royal du 5 octobre 1970 portant refonte du statut de la Régie des Voies aériennes, modifié par les arrêtés royaux du 31 mars 1981, n° 240 du 31 décembre 1983 et n° 425 du 1er août 1986;

Vu l'avis motivé du 1er septembre 1987 émis par le Comité Intermédiaire de Concertation de la Régie des Voies aériennes;

Vu l'accord de Notre Ministre de la Fonction publique, donné le 12 octobre 1989;

Vu l'accord de Notre Ministre du Budget, donné le 12 octobre 1989;

Vu l'avis du Conseil d'Etat;

Sur la proposition de Notre Ministre des Communications,

Nous avons arrêté et arrêtons :

Article 1er. Le Ministre qui a l'aéronautique civile dans ses attributions désigne les fonctions dans l'exercice desquelles les membres du personnel de la Régie des Voies aériennes doivent porter l'uniforme, conformément au règlement annexé au présent arrêté.

Art. 2. L'agent chargé par le Ministre d'exercer pendant une période indéterminée une fonction supérieure à celle de son grade, est tenu d'en porter l'uniforme.

Art. 3. Les conditions d'octroi de l'indemnité pour le port de l'uniforme et le montant de celle-ci sont fixés par Nous.

Art. 4. Le port de l'uniforme est interdit en dehors de l'exercice de la fonction, sauf sur le chemin du travail.

Art. 5. L'arrêté royal du 26 février 1986 réglementant le port de l'uniforme par le personnel de la Régie des Voies aériennes, est abrogé.

Art. 6. Notre Ministre des Communications est chargé de l'exécution du présent arrêté.

Donné à Bruxelles, le 23 mai 1990.

BAUDOIN

Par le Roi :

Le Ministre des Communications,
J.-L. DEHAENE

MINISTÈRE DES COMMUNICATIONS

Régie des Voies aériennes

Règlement sur le port de l'uniforme

A. Tenue de service

Article 1er. La tenue de service des agents masculins de la Régie des Voies aériennes comporte (annexe I) :

1^o Le veston en étoffe bleu marine à collet rabattu et revers, avec poche de poitrine, pourvu de deux poches passepoilées à patte rectangulaire, garni de deux rangées de trois grands boutons d'uniforme dorés au feu (fig. 1).

Les manches sont garnies de deux petits boutons d'uniforme dorés au feu (fig. 2) fixés respectivement à 3 cm et 6 cm du bas de la manche. Le veston descend jusqu'à 25 cm au dessus de la rotule et présente dans le bas du dos une fente à recouvrement de 20 cm

2^o Le pantalon droit, en étoffe bleu marine avec poches le long des coutures latérales.

3° De kepie van het semi stijve type, overeenkomstig het gedeponeerd model (fig. 3), bestaat uit een bodem en een baret in marineblauwe stof, één lichtjes gebogen neergeslagen klep en een kinband vastgemaakt met twee kleine vuurvergulde uniformknopen.

De bodem is overtrokken met een in zwarte zijde geweven galon van 35 mm breed (fig. 4) waarop een schildje genaaid is overeenkomstig het gedeponeerd model (fig. 5).

Voor de luchthavencommandant en de dienstchef (veiligheid) is bedoelde galon verguld.

De klep in zwart gelakt leder is overtrokken met marineblauwe stof en versierd met een guirlande in de gevallen bepaald in bijlage II.

Gedurende het zomerseizoen, van 15 mei tot 15 september, is het dragen van de kepie met een wit overtrek toegelaten.

4° De zwartlederen schoenen en de zwarte of donkerblauwe sokken.

5° Het lichtblauwe overhemd (militair model) met twee borstzakken en schouderkleppen.

Bij plechtigheden is het witte overhemd met twee borstzakken en schouderkleppen verplichtend.

De schouderkleppen moeten voorzien zijn van schouderstukken met hierop de kentekens van de graad.

De stof mag niet doorschijnend zijn.

Voor de zomerperiode is een lichtblauw overhemd met korte mouwen voorzien waarvan de halsboord zowel open als met das kan worden gedragen. De zakken en de schouderkleppen zijn identiek aan deze van het overhemd met lange mouwen.

6° De effen zwarte das met knoop, zonder juweel.

7° De polyvalente vest model « Agressor II ».

De schouderstukken zijn vastgemaakt met één kleine uniformknop.

De donkerblauwe halsdoek alsook de handschoenen in zwart leder of in donkerblauwe wol zijn toegelaten. Bij plechtigheden zijn witte katoenen of witte schaapslederen handschoenen verplichtend en is de witte halsdoek toegelaten.

Het dragen van de dienstkleidij zonder jas noch bretellen is toegelaten mits wordt gedragen:

a) een lichtblauw overhemd (militair model) met twee borstzakken en schouderkleppen.

De schouderkleppen moeten voorzien zijn van schouderstukken met hierop de kentekens van de graad.

Gedurende de zomerperiode het lichtblauwe overhemd met korte mouwen (beschreven hiervoor);

b) een effen zwarte das met knoop, zonder juweel, of zonder das wanneer overhemd met korte mouwen;

c) een zwart lederen gordel.

Het is verboden om op dit uniform andere kentekens te dragen dan die waarin het bijgaande reglement voorziet. Het dragen van eretekens, van front- en kwetsuurstrepen en het dragen van een teken van rouw zijn evenwel toegestaan.

Art. 2. Het zichtbaar dragen van truien, sjaals, horlogekettingen, zakdoeken, witte of gekleurde pochetten, of elk ander voorwerp dat niet opgenomen is in dit reglement, is verboden.

Art. 3. De dienstkleidij van de vrouwelijke personeelsleden van de Regie der Luchtwegen omvat (bijlage I):

1° Het jasje in marineblauwe stof met omgeslagen kraag en revers, borstzakje en twee opgenaaid zakken, versierd met een rij van twee grote vuurvergulde uniformknopen (fig. 1) en lichtjes getailleerd. De mouwen zijn gegarneerd met twee kleine vuurvergulde uniformknopen (fig. 2) die respectievelijk op 3 cm en op 6 cm van het uiteinde van de mouw bevestigd zijn. Het jasje reikt tot 30 cm onder de taille.

2° De rok in marineblauwe stof is recht met twee platte plooiën vooraan en twee platte plooiën achteraan, of de rechte broek in marineblauwe stof. De lengte van de rok moet « klassiek » zijn.

3° Het hoedje in dezelfde marineblauwe stof als het uniform bestaande uit een rechte bodem, zij- en achterboorden omgeslagen en verbonden met de bodem, rechte klep, en kinband vastgemaakt aan de binnenkant van de bodem (fig. 6).

De bodem is overtrokken met een in zwarte zijde geweven galon van 35 mm breed (fig. 4) waarop een schildje genaaid is overeenkomstig het gedeponeerd model (fig. 5).

Voor de luchthavencommandant en de dienstchef (veiligheid) is bedoelde galon verguld.

3° Le képi de type semi-rigide, conforme au modèle déposé (fig. 3), est composé d'une cuve et d'une toque en étoffe bleu marine, d'une visière rabattue légèrement bombée et d'une mentonnière fixée à deux petits boutons d'uniforme dorés au feu.

La cuve est recouverte d'un galon de soie noire tissée de 35 mm de largeur (fig. 4) sur lequel est cousu un écusson conforme au modèle déposé (fig. 5).

Pour le commandant d'aéroport et le chef de service (Sécurité) ledit galon est doré.

La visière en cuir noir verni est recouverte d'étoffe bleu marine et ornée d'une guirlande dans les cas spécifiés à l'annexe II.

Pendant la saison d'été du 15 mai au 15 septembre, le port du képi avec coiffe blanche, est autorisé.

4° Les chaussures en cuir noir et les chaussettes noires ou bleu foncé.

5° La chemise bleu pâle (modèle militaire) avec deux poches de poitrine et pattes d'épaules.

En cas de cérémonie la chemise blanche (modèle militaire) avec deux poches de poitrine et pattes d'épaules est obligatoire.

Les pattes d'épaules doivent être munies d'épaulettes affichant le signe distinctif du grade.

Le tissu ne peut être transparent.

Pour la période d'été est prévue une chemise bleu pâle à courtes manches dont le col peut être porté ouvert ou avec cravate. Les poches et les pattes d'épaules sont identiques à celles des chemises à longues manches.

6° La cravate noire unie formant noeud-coulant, sans bijou.

7° La veste polyvalente modèle « Agressor II ».

Les épaulettes sont attachées au moyen d'un petit bouton d'uniforme.

Le foulard bleu foncé ainsi que les gants en cuir noir ou en laine bleu foncé sont autorisés. En cas de cérémonie, le port de gants en coton blanc ou en cuir (agneau) blanc est obligatoire et le foulard blanc autorisé.

Le port de l'uniforme sans veston ni bretelles est autorisé sous réserve du port:

a) de la chemise bleu pâle (modèle militaire) avec deux poches de poitrine et pattes d'épaules.

Les pattes d'épaules doivent être munies d'épaulettes affichant le signe distinctif du grade.

Pendant la période d'été la chemise bleu pâle à courtes manches (décrite ci-dessus);

b) de la cravate noire unie formant noeud-coulant sans bijou, ou sans cravate si chemise à courtes manches;

c) de la ceinture en cuir noir.

Il est interdit de porter sur cet uniforme d'autres insignes que ceux prévus par le règlement annexé. Toutefois, sont autorisés, le port de distinctions honorifiques et de chevrons de front et de blesures ainsi que le port d'une marque de deuil.

Art. 2. Est interdit le port apparent de chandails, d'écharpes, de chaînes de montre, de mouchoirs, de pochettes blanches ou de couleurs, ou de tout autre objet non prévu au présent règlement.

Art. 3. La tenue de service des agents féminins de la Régie des Voies aériennes comporte (annexe I):

1° La veste en étoffe bleu marine à collet rabattu et revers, avec poche de poitrine, pourvu de deux poches appliquées, garnies d'une rangée de deux grands boutons d'uniforme dorés au feu (fig. 1) et légèrement cintrée. Les manches sont garnies de deux petits boutons d'uniforme dorés au feu (fig. 2) fixés respectivement à 3 cm et à 6 cm du bas de la manche. La veste descend jusqu'à 30 cm en-dessous de la taille.

2° La jupe, en étoffe bleu marine est droite avec deux plis plats devant et deux plis plats derrière, ou le pantalon droit en étoffe bleu marine. La longueur de la jupe doit être « classique ».

3° Chapeau bleu marine en étoffe identique à celle de l'uniforme composé d'une cuve droite, bords côtés et arrière relevés et accolés à la cuve, visière droite, mentonnière fixée à l'intérieur de la cuve (fig. 6).

La cuve est recouverte d'un galon de soie noire tissée de 35 mm de largeur (fig. 4) sur lequel est cousu un écusson conforme au modèle déposé (fig. 5).

Pour le commandant d'aéroport et le chef de service (Sécurité) ledit galon est doré.

De klep is versierd met een guirlande in de gevallen bepaald in bijlage II.

4° De zwartlederen schoenen met halfhoge hakken. Tijdens de winterperiode zijn zwartlederen laarzen toegelaten.

Vleeskleurige panty's.

5° Het lichtblauw overhemd (militair model) met twee borstzakken en schouderkleppen.

Bij plechtigheden is het witte overhemd (militair model) met twee borstzakken en schouderkleppen verplichtend.

De schouderkleppen moeten voorzien zijn van schouderstukken met hierop de kentekens van de graad. De stof mag niet doorschijnend zijn.

Voor de zomerperiode is een lichtblauw overhemd voorzien met korte mouwen, waarvan de halsboord zowel open als met das kan worden gedragen. De zakken en de schouderkleppen zijn identiek aan deze van het overhemd met lange mouwen.

6° De effen zwarte das met knoop, zonder juweel of zonder das wanneer overhemd met korte mouwen.

7° De polyvalente vest model « Agressor II ».

De schouderstukken zijn vastgemaakt met een kleine uniformknoop.

De donkerblauwe halsdoek alsook handschoenen in zwart leder of in donkerblauwe wol zijn toegelaten.

Bij plechtigheden zijn witte katoenen of witte schaapslederen handschoenen verplichtend en is de witte halsdoek toegelaten.

Het dragen van het uniform zonder jasje is toegelaten mits wordt gedragen:

a) een soepel lichtblauw hemd met halsboord, manchetten en schouderstukken met het kenteken van de graad; de stof mag niet doorschijnend zijn.

Gedurende de zomerperiode het lichtblauwe overhemd met korte mouwen (hiervoor beschreven);

b) een effen zwarte das met knoop, zonder juweel, of zonder das wanneer overhemd met korte mouwen;

c) een zwartlederen gordel bij het dragen van de pantalon.

Het is verboden om op dit uniform andere kentekens te dragen dan die waarin het bijgaande reglement voorziet.

Het dragen van eretekens en het dragen van een teken van rouw zijn evenwel toegestaan.

Art. 4. § 1. De kleding van het personeel van de luchthavenpolitie komt overeen met de kleding beschreven in artikel 1 en artikel 3, met dit verschil:

a) de snit van de jas (mannelijke personeelsleden) of het jasje (vrouwelijke personeelsleden) is beschreven in paragraaf 2;

b) de knopen zijn verguld voor de dienstchef (veiligheid), de veiligheidsofficier en de e.a. veiligheidsofficier en verzilverd voor de andere graden van bedoelde dienst;

c) het dragen van een zwartlederen koppel (55 mm) is verplichtend.

§ 2. De jas (mannelijke personeelsleden) of het jasje (vrouwelijke personeelsleden) volgens het politiemodel, ziet er als volgt uit:

a) omgeslagen kraag en revers;

b) twee borstzakken met een centrale plooi in de lengte en jagersklep die met een uniformknoopje (§ 1, b) wordt gesloten;

c) twee zijzakken (zonder balg) geplaatst aan de onderkant met rechthoekige klep sluitend met een uniformknoopje (§ 1, b);

d) twee schouderkleppen die dichtgaan met een uniformknoopje (§ 1, b);

e) één rij van vier grote uniformknopen (§ 1, b);

f) in de middellijn zijn, ter ondersteuning van de koppel, drie haken in verchromd metaal van 3 cm lang aangebracht, één aan de linkerkant en twee aan de rechterkant (vuurwapendracht).

§ 3. De zwart lederen koppel van 4 mm dik en 55 mm breed die het dragen van een vuurwapen en een gummistok van 30 tot 45 cm lang toelaat.

§ 4. De broek is voorzien van passanten die de doorgang van de koppel toelaat.

§ 5. De kleding van de autobestuurder-mecanicus van het Hoofdbestuur komt overeen met de kleding beschreven in artikel 1 of artikel 3 naargelang het geval en met dit verschil:

a) de jas heeft twee rijen van twee knopen;

b) de jas en de broek zijn donkergrijs;

La visière est ornée d'une guirlande dans les cas spécifiés à l'annexe II.

4° Les chaussures en cuir noir, talons hauteur moyenne. Pendant la période d'hiver les bottes en cuir sont autorisées.

Les bas collants en couleur chair.

5° La chemise bleu pâle (modèle militaire) avec deux poches de poitrine et pattes d'épaules.

En cas de cérémonie la chemise blanche (modèle militaire) avec deux poches de poitrine et pattes d'épaules est obligatoire.

Les pattes d'épaules doivent être munies d'épaulettes affichant le signe distinctif du grade. Le tissu ne peut être transparent.

Pour la période d'été est prévue une chemise bleu pâle à courtes manches dont le col peut être porté ouvert ou avec cravate. Les poches et les pattes d'épaules sont identiques à celles des chemises à longues manches.

6° La cravate noire unie formant noeud-coulant, sans bijou.

7° La veste polyvalente modèle « Agressor II ».

Les épaulettes sont attachées au moyen d'un petit bouton d'uniforme.

Le foulard bleu foncé ainsi que les gants en cuir noir ou en laine bleu foncé sont autorisés.

En cas de cérémonie, le port de gants en coton blanc ou en cuir (agneau) blanc est obligatoire et le foulard blanc autorisé.

Le port de l'uniforme sans veste est autorisé sous réserve du port:

a) de la chemise bleu pâle, souple, avec col, manchettes et épaulettes portant l'insigne du grade; le tissu ne peut être transparent.

Pendant la période d'été la chemise bleu pâle à courtes manches (décrite ci-dessus);

b) de la cravate noire unie formant noeud-coulant sans bijou, ou sans cravate si chemise à courtes manches;

c) de la ceinture en cuir noir lors du port du pantalon.

Il est interdit de porter sur cet uniforme d'autres insignes que ceux prévus par le règlement annexé.

Toutefois, sont autorisés, le port de distinctions honorifiques ainsi que le port d'une marque de deuil.

Art. 4. § 1er. La tenue du personnel de la police d'aéroport correspond à celle décrite à l'article 1er et à l'article 3 à la différence que:

a) la coupe du veston (agents masculins) ou de la veste (agents féminins) est décrite au paragraphe 2;

b) les boutons sont dorés pour le chef de service (sécurité), l'officier de sécurité et l'officier de sécurité principal et argentés pour les autres grades dudit service;

c) le port d'un ceinturon en cuir noir (55 mm) est obligatoire.

§ 2. Le veston (agents masculins) ou la veste (agents féminins) selon le modèle police comporte:

a) col rabattu et revers;

b) deux poches de poitrine appliquées avec pli central dans le sens de la hauteur et munies d'une patte chasseur fermant à l'aide d'un petit bouton d'uniforme (§ 1er, b);

c) deux poches appliquées (sans soufflet) placées de part et d'autre de la partie inférieure et munies d'une patte rectangulaire fermant à l'aide d'un petit bouton d'uniforme (§ 1, b);

d) deux pattes d'épaules fermant à l'aide d'un petit bouton d'uniforme (§ 1, b);

e) une rangée de quatre grands boutons d'uniforme (§ 1er, b);

f) trois crochets, en métal chromé d'une longueur de 3 cm sont placés à la ligne de la taille pour soutenir le ceinturon; un du côté gauche et deux du côté droit (port de l'arme à feu).

§ 3. Le ceinturon en cuir noir de 4 mm d'épaisseur et de 55 mm de largeur permettant le port d'une arme à feu et d'une matraque en caoutchouc d'une longueur de 30 à 45 cm.

§ 4. Le pantalon est pourvu de pattes permettant le passage du ceinturon.

§ 5. La tenue du conducteur d'auto-mécanicien de l'Administration centrale, correspond à celle décrite à l'article 1er ou à l'article 3, selon le cas, à la différence que:

a) le veston comporte deux rangées de deux boutons;

b) le veston et le pantalon sont de teinte gris foncé;

- c) de knopen zijn verzilverd;
- d) de regenkleedij is afgeschaff.

§ 6. De kleding van de mannelijke bode-kamerbewaarder komt overeen met de kleding beschreven in § 5 met dit verschil dat de kepie afgeschaff is. De kleding van de vrouwelijke bode-kamerbewaarder komt overeen met de kleding beschreven in artikel 3 met dit verschil:

- a) het jasje heeft twee rijen van twee knopen;
- b) het jasje en de rok zijn donkergrij;
- c) de knopen zijn verzilverd;
- d) de regenkleedij, het hoedje en de broek zijn afgeschaff.

§ 7. Het dragen van de kepie tijdens de diensturen is verplichtend voor de eerstaanwezende officier luchtvaartbrandweerman, de eerste officier luchtvaartbrandweerman, de officier luchtvaartbrandweerman, de onderofficier luchtvaartbrandweerman, de eerste luchtvaartbrandweerman en de luchtvaartbrandweerman.

Het dragen van de kepie is slechts verplichtend voor de onderchef-technicus luchtvaartbrandweerman wanneer hij in operationele dienst is.

§ 8. De kleding van de hostessen van de dienst Public Relations en Onthaal alsmede de vrouwelijke personeelsleden van de Dienst FAS-CRT die de « Informatiebalie » ter luchthaven Brussel-Nationaal bedienen, bestaat uit hetzij, een kleed, hetzij, een rok, een jasje en een blouse, naar gelang van de modetendens alsmede de aanvullende bijhorigheden.

B. Galons

Art. 5. De kleding, beschreven in voorgaande artikels, wordt vervolledigd met galons waarvan het aantal en de breedte, bepaald volgens de functies, aangeduid zijn in de tabel.

De galons zijn:

a) verguld of verzilverd en worden half rondom beide mouwen van de jas (mannelijke personeelsleden) of van het jasje (vrouwelijke personeelsleden) genaaid; de onderste rand van de eerste galon wordt vastgemaakt op 8 cm van het uiteinde van de mouw; de afstand tussen elke galon is 5 mm.

De galons worden gedragen op de mouwen van de jas (mannelijke personeelsleden) of van het jasje (vrouwelijke personeelsleden) van de dienst luchthavenpolitie en op de schouderstukken, die bevestigd worden op de schouderkleppen van de vest « Agressor II » of van het hemd.

De afstand tussen de galons op de schouderstukken is 2 mm en de onderste rand van de eerste galon wordt op 1 cm van de onderste rand van het schouderstuk genaaid;

b) de zwarte zijden galon (fig. 4) wordt volledig rond de kepie genaaid.

Ten einde de kentekens, aangebracht op overschuifbare schouderstukken af te kunnen nemen, moeten schouderpatjes op de blauwvinnen vesten van alle brandweerlieden voorzien worden.

De overschuifbare schouderstukken, waar de kentekens worden op bevestigd, zijn in donkerblauw of in zwart zijden stof en ongeveer 8 cm lang en 5,5 cm breed. Boven- en onderkanten zijn afgeboord met een rode bies van 3 mm breedte; zij zijn dubbel geplooid en langs de onderkant vastgestikt, zodat zij over de patjes kunnen geschoven worden. Zij worden op beide schouders gedragen en zijn voor ieder personeelslid van de brandweer hetzelfde.

Het embleem der brandweermannen (helm met gekruiste bijtjes) is 3 cm op 3 cm groot.

Het is in verguld metaal en wordt met twee puntjes door de stof geprikt en bevestigd.

Het wordt gedragen door iedereen van het brandweerkorps.

De vergulde galons voor de onderofficier luchtvaartbrandweerman zijn 6 mm breed, op stof geborduurd en op de schouderstukken vastgenaaid.

De zespuntige ster(ren) voor de officier, de eerstaanwezende officier en de onderchef-technicus luchtvaartbrandweerman is (zijn) in verguld metaal en 15 mm groot en kan (kunnen) op de stof van de schouderstukken vastgemaakt worden.

C. Kentekens

Art. 6. De kleding, beschreven in voorgaande artikels, wordt vervolledigd met:

- 1° sterren (fig. 7)

- c) les boutons sont argentés;
- d) le vêtement de pluie est supprimé.

§ 6. La tenue de messenger-huissier masculin correspond à celle décrite au § 5 à la différence que le képi est supprimé. La tenue du messenger-huissier féminin correspond à celle décrite à l'article 3 à la différence que :

- a) la veste comporte deux rangées de deux boutons;
- b) la veste et la jupe sont de teinte gris foncé;
- c) les boutons sont argentés;
- d) le vêtement de pluie, le chapeau et le pantalon sont supprimés.

§ 7. Le port du képi pendant les heures de service est obligatoire pour l'officier pompier d'aviation principal, le premier officier pompier d'aviation, l'officier pompier d'aviation, le sous-officier pompier d'aviation, le premier pompier d'aviation et le pompier d'aviation.

Le port du képi n'est obligatoire pour le sous-chef technicien pompier d'aviation que lorsqu'il est en service opérationnel.

§ 8. La tenue des hôtesse du Service Public Relations et Accueil et du personnel féminin du Service PAS-CRT desservant le comptoir « Informations » à l'aéroport de Bruxelles-National est composée soit d'une robe, soit d'un deux-pièces et d'un chemisier selon les tendances de la mode, ainsi que des accessoires complétant celle-ci.

B. Galons

Art. 5. Les tenues décrites aux articles précédents sont complétées par des galons dont le nombre et la largeur, fixés d'après les fonctions, sont indiqués au tableau.

Ces galons sont :

a) dorés ou argentés et sont cousus sur un demi-tour de chaque manche du veston (agents masculins) ou de la veste (agents féminins), le bord inférieur du premier galon étant fixé à 8 cm du bas de la manche et la distance entre chaque galon est de 5 mm.

Les galons se portent sur les manches du veston (agents masculins), de la veste (agents féminins) du service de la police d'aéroport et des épaulettes fixées aux pattes d'épaules de la veste « Agressor II » ou de la chemise.

La distance entre les galons est de 2 mm sur les épaulettes et le bord inférieur du premier galon est cousu à 1 cm du bas de l'épaulette;

b) le galon en soie noire (fig. 4) est cousu tout autour du képi.

Afin de pouvoir enlever les insignes des galons glissés sur les épaulettes, les vestes de couteil bleu de tous les pompiers doivent être pourvues de pattes d'épaules.

Les épaulettes à glisser sur les pattes d'épaules et sur lesquelles sont fixées les insignes, sont de couleur bleu foncé ou en soie noire et d'une longueur de 8 cm environ sur 5,5 cm de largeur et bordées de part et d'autre d'un liseré rouge de 3 mm de large. Les épaulettes sont pliées doublement et cousues par le dessous de telle manière qu'elles puissent être glissées sur la patte. Elles sont portées sur les deux épaules et sont identiques pour tous les agents du service incendie.

L'emblème des pompiers (casque avec des petites haches croisées) est de 3 cm sur 3 cm.

Il est en métal doré, piqué et fixé à travers l'étoffe par deux petits points.

Il est porté par tout le corps du service incendie.

Les galons dorés du sous-officier pompier d'aviation sont d'une largeur de 6 mm brodés sur tissu et cousus sur les épaulettes.

L'(les) étoile(s) à six pointes de l'officier, de l'officier principal et du sous-chef technicien pompier d'aviation est (sont) en métal doré, d'une grandeur de 15 mm et, peut (peuvent) être appliquée(s) sur le tissu des épaulettes.

C. Insignes

Art. 6. Les tenues décrites aux articles précédents sont complétées par :

- 1° des étoiles (fig. 7)

Ze hebben :

a) 18 mm diameter en worden bevestigd op 14 mm van de bovenste galon, ze zijn verguld of verzilverd;

b) 18 mm diameter en worden bevestigd op de zwartzijden galon van de kepie onder het schildje, ze zijn verguld of verzilverd;

2° het schildje op de kepie :

Het is vervaardigd van borduurwerk volgens het gedeponeerde model (fig. 5);

3° de vleugel van de vliegenier :

De personeelsleden die houder zijn van een burgerlijk of militair vliegbrevet dragen de in goud geborduurde vleugels op de jas, boven de borstzak (fig. 8).

De personeelsleden, die houder zijn van een licentie van vliegend personeel anders dan het besturen van een vliegtuig, dragen een halve vleugel (fig. 9);

4° het eiken- en olijffblad, in zilver geborduurd :

de personeelsleden, die in het bezit zijn van een mandaat van inspecteur van de luchtvaartpolitie, dragen het kenteken (fig. 10) met de vermelding « Politie » onder de vorm van een met email bedekt hangertje bevestigd aan de knoop van de linker bovenzak van de jas, het jasje of het hemd;

5° het gebrevetteerd personeel van de luchthavenpolitie draagt onder vorm van hangertje bevestigd aan de knoop van de linker bovenzak van de jas, het jasje, het hemd of de vest « Agressor II » het met email bedekt kenteken bestaande uit het logo van de Regie der Luchtwegen (fig. 17) en de vermelding « Luchthavenpolitie » op vergulde achtergrond.

Het niet gebrevetteerd personeel van de luchthavenpolitie draagt het hangertje bestaande uit het logo van de Regie der Luchtwegen (fig. 18) en de vermelding « Luchthaven » op witte achtergrond;

6° het logo van de Regie der Luchtwegen moet op de klep van het linker borstzakje van de jas of van het jasje (vrouwelijk personeel) of van het hemd, wanneer de dracht van het uniform zonder jas of jasje is toegelaten, worden vastgespeld (fig. 11);

7° voor de brandweerdienst worden volgende kentekens voorzien (bijlage III) :

- luchtvaartbrandweerman : het brandweereembleem (fig. 12);
- onderofficier luchtvaartbrandweerman : het embleem en twee vergulde galons van 6 mm (fig. 13);
- officier luchtvaartbrandweerman : het embleem en een vergulde ster van 15 mm (fig. 14);
- eeraanwezend officier luchtvaartbrandweerman : het embleem en twee vergulde sterren van 15 mm (fig. 15);
- onderchef technicus : het embleem en drie vergulde sterren van 15 mm (fig. 16).

Opmerking :

De onderchef technicus luchtvaartbrandweerman draagt de kentekens enkel bij operationele dienst.

D. Eretekens

Art. 7. Het dragen van eretekens en van front- en kwetsuurstrepen, waarvan het personeelslid titularis is, is toegelaten :

a) de eretekens worden gedragen op de linkervoorkant van de jas, ter hoogte van de naad onder de oksel, in volgorde van de protocolaire voorrang, te beginnen aan de revers, in boven elkaar geplaatste horizontale rijen en naargelang van de omstandigheden met of zonder juweel;

b) de frontstrepen worden gedragen op de bovenkant van de linkermouw, eventueel onder de onderscheidingstekens die in dit reglement zijn bedoeld.

De kwetsuurstrepen staan op de bovenkant van de rechtermouw.

E. Rouw

Art. 8. De personeelsleden in uniform kunnen als teken van rouw om de linkerarm een zwarte stoffen band van 6 cm breed dragen ofwel op de revers van de jas of van de regenkleedij een zwart dwarsliggend lint van 2 cm breed.

Gezien om te worden gevoegd bij het koninklijk besluit van 23 mei 1990.

De Minister van Verkeerswezen,
J.-L. DEHAENE

Elles sont :

a) 18 mm de diamètre et s'appliquent à 14 mm du galon supérieur et sont dorés ou argentés;

b) 18 mm de diamètre et s'appliquent sur le galon en soie noire du képi en dessous de l'écusson et sont dorés ou argentés;

2° l'écusson du képi :

Il est exécuté en broderie conformément au modèle déposé (fig. 5);

3° l'aile d'aviateur :

Les agents titulaires d'une licence de personnel de conduite d'aéronef civil ou militaire portent les ailes brodées d'or sur le veston au-dessus de la poche poitrine (fig. 8).

Les agents titulaires d'une licence de personnel navigant, autre que de la conduite d'aéronef, portent une demi-aile (fig. 9);

4° la feuille de chêne et d'olivier bordée d'argent :

les agents qui sont en possession d'un mandat d'inspecteur de police aéronautique portent l'insigne (fig. 10) avec la mention « Police » sous la forme d'un pendentif émaillé fixé au bouton de la poche poitrine gauche du veston de la veste ou de la chemise;

5° le personnel breveté de la police d'aéroport porte sous la forme d'un pendentif fixé au bouton de la poche poitrine gauche du veston, de la veste, de la chemise ou de la veste « Agressor II » l'insigne émaillé composé du logo de la Régie des Voies aériennes (fig. 17) de la mention « Police d'Aéroport » sur fond doré.

Le personnel non breveté de la police d'aéroport porte le pendentif composé du logo de la Régie des Voies aériennes (fig. 18) et de la mention « Aéroport » sur fond blanc;

6° le logo de la Régie des Voies aériennes doit être épinglé sur la patte de la poche de poitrine du veston ou de la veste (personnel féminin) ou de la chemise lorsque le port de l'uniforme sans veston ou veste est autorisé (fig. 11);

7° pour le service incendie sont prévus les insignes suivants (annexe III) :

- pompier d'aviation : l'emblème des pompiers (fig. 12);
- sous-officier pompier d'aviation : l'emblème et deux galons dorés de 6 mm (fig. 13);
- officier pompier d'aviation : l'emblème et une étoile dorée de 15 mm (fig. 14);
- officier pompier d'aviation principal : l'emblème et deux étoiles dorées de 15 mm (fig. 15);
- sous-chef technicien : l'emblème et trois étoiles dorées de 15 mm (fig. 16).

Remarque :

Le sous-chef technicien pompier d'aviation ne porte les signes distinctifs que lors d'un service opérationnel.

D. Distinctions honorifiques

Art. 7. Le port de distinctions honorifiques et des chevrons de front et de blessures dont l'agent est titulaire, est autorisé :

a) les distinctions honorifiques se portent sur la partie gauche avant du veston à la hauteur de la couture sous l'aisselle, dans l'ordre de priorité protocolaire, en partant du revers, en rangs horizontaux superposés et, selon les circonstances, avec ou sans bijou,

b) les chevrons de front se portent sur la partie supérieure de la manche gauche, éventuellement, sous les marques distinctives visées au présent règlement.

Les chevrons de blessures sur la partie supérieure de la manche droite.

E. Deuil

Art. 8. Les agents en uniforme ont la faculté de marquer le deuil par le port au bras gauche d'un brassard en étoffe noire de 6 cm de largeur ou sur le revers du veston ou du vêtement de pluie d'une bande noire transversale de 2 cm de largeur.

Vu pour être annexé à l'arrêté royal du 23 mai 1990.

Le Ministre des Communications
J.-L. DEHAENE

BIJLAGE I
—
ANNEXE I

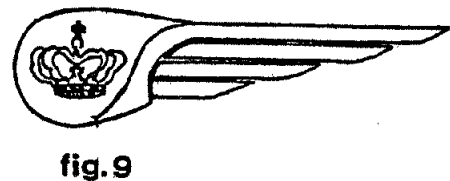
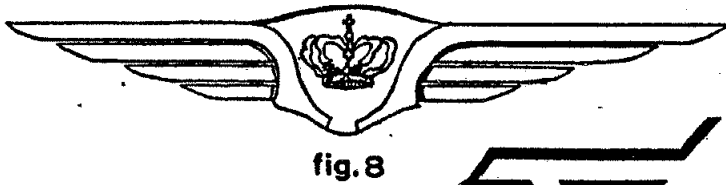
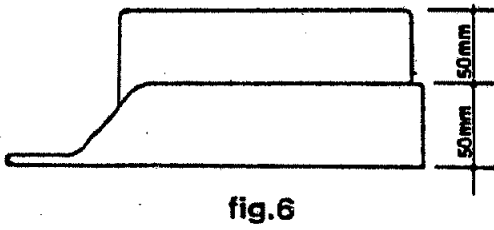
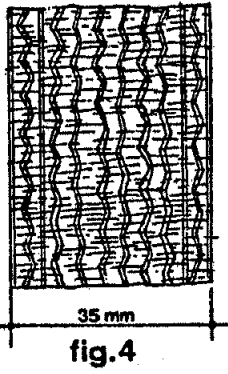
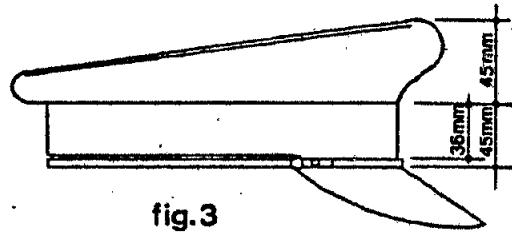
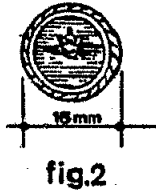
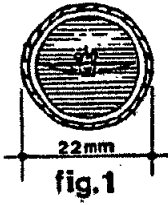

Gezien om te worden gevoegd bij het koninklijk besluit van 23 mei 1990.

De Minister van Verkeerswezen,
J.-L. DEHAENE

Vu pour être annexé à l'arrêté royal du 23 mai 1990.

Le Ministre des Communications
J.-L. DEHAENE

Bijlage II

TABEL — KENTEKENS VAN DE GRAAD

Graad	Kepie		Mouwen en schouderstukken	
	Klep in stof	Schildje	Sterren	Galons
luchthavencommandant dienstchef (veiligheid)	met vergulde guir- lande, vergulde galon op de bodem en vergulde storm- band	verguld	1 vergulde 18 mm	4 vergulde 13 mm
e.a. adjunct-luchthavencommandant adjunct-luchthavencommandant e.a. veiligheidsofficier/veiligheidsofficier	verguld lint (6 mm) aangebracht langs de onder- zijde van de in zwarte zijde geweven galon vergulde storm- band	verguld	1 vergulde 18 mm	3 vergulde 13 mm
vliegveldcommandant	vergulde storm- band	verguld	1 vergulde 18 mm	2 vergulde 13 mm en 1 vergulde 6 mm tussen die van 13 mm
eerste inspecteur/inspecteur eerste o/luchthavenmeester 1e kl./luchtha- venmeester 1e kl.	—	verguld	1 vergulde 18 mm	2 vergulde 13 mm
e.a. adjunct-inspecteur/eerste adjunct-inspec- teur/adjunct-inspecteur	—	verguld	1 vergulde 18 mm	1 vergulde 13 mm
eerste o/luchthavenmeester onderluchthavenmeester	—	verzilverd	—	2 verzilverde 13 mm
e.a. agent van luchthavenpolitie/eerste agent van luchthavenpolitie/agent van luchtha- venpolitie	—	verzilverd	—	1 verzilverde 13 mm
	Klep in stof en vergulde guir- lande		Schouderstukken	
onderchef technicus (brandweerdienst) eerste o/chef technicus (brandweerdienst)	x	verguld	3 vergulde 15 mm	(fig. 16)
e.a. officier luchtvaartbrandweerman	x	verguld	2 vergulde 15 mm	(fig. 15)
officier luchtvaartbrandweerman	x	verguld	1 vergulde 15 mm	(fig. 14)
eerste officier luchtvaartbrandweerman	x	verzilverd	2 vergulde galons 6 mm	(fig. 13)
onderofficier luchtvaartbrandweerman	x	verzilverd	—	(fig. 12)
luchtvaartbrandweerman eerste luchtvaartbrandweerman	x	verzilverd	—	(fig. 12)

Gezien om te worden gevoegd bij het koninklijk besluit van 23 mei 1990.

De Minister van Verkeerswezen,

J.-L. DEHAENE

TABLEAU — INSIGNES DU GRADE

Grade	Kepi		Manches & épaulettes	
	Visière en tissu	Ecusson	Etoiles	Galons
commandant d'aéroport chef de service (sécurité)	avec guirlande dorée, galon doré autour de la cuve et jugulaire dorée	doré	1 dorée 18 mm	4 dorés 13 mm
commandant adjoint d'aéroport ppal. commandant adjoint officier de sécurité ppal/officier de sécurité	ruban doré (8 mm) fixé sur le bord inférieur du galon de soie noire tissée jugulaire dorée	doré	1 dorée 18 mm	3 dorés 13 mm
commandant d'aérodrome		doré	1 dorée 18 mm	2 dorés 13 mm et 1 doré 6 mm entre ceux de 13 mm
premier inspecteur/inspecteur premier sous-chef d'aérodrome de 1re classe/ sous-chef d'aérodrome de 1re classe	—	doré	1 dorée 18 mm	2 dorés 13 mm
inspecteur adjoint ppal/premier inspecteur adjoint/inspecteur adjoint	—	doré	1 dorée 18 mm	1 doré 13 mm
premier sous-chef d'aérodrome/sous-chef d'aérodrome	—	argenté	—	2 argentés 13 mm
agent de police d'aéroport ppal/premier agent de police d'aéroport/agent de police d'aéroport	—	argenté	—	1 argenté 13 mm
	Visière tissu et guirlande dorée		Epaulettes	
sous-chef technicien (service incendie)	x	doré	3 dorées 15 mm	(fig. 16)
premier sous-chef technicien (service incendie)				
officier pompier d'aviation principal	x	doré	2 dorées 15 mm	(fig. 15)
officier pompier d'aviation/premier officier d'aviation	x	doré	1 dorée 15 mm	(fig. 14)
sous-officier pompier d'aviation	x	argenté	2 galons dorés 6 mm	(fig. 13)
pompier d'aviation/premier pompier d'avia- tion	x	argenté	—	(fig. 12)

Vu pour être annexé à l'arrêté royal du 23 mai 1990.

Le Ministre des Communications,

J.-L. DEHAENE

BIJLAGE III
—
ANNEXE III

fig.12

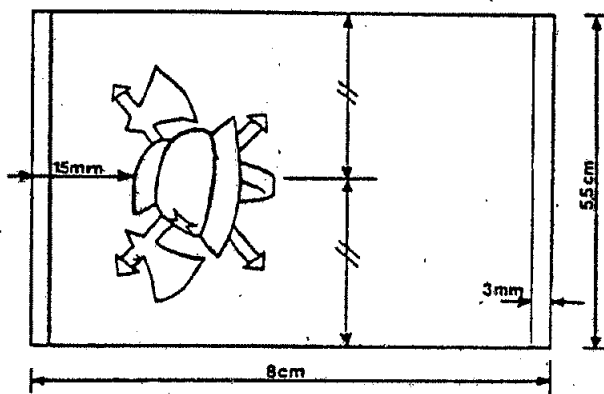

fig.13

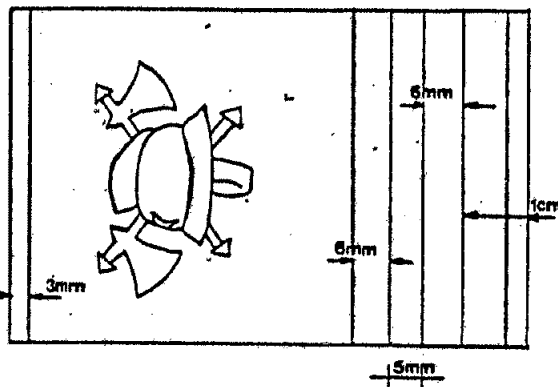

fig.14

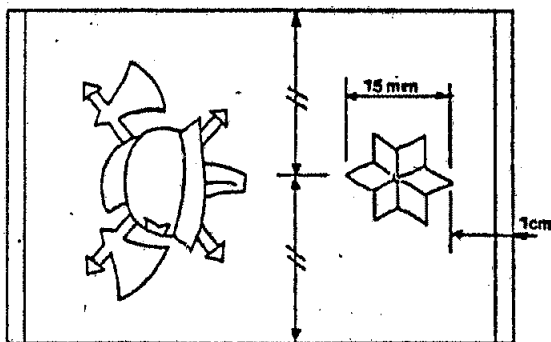

fig.15

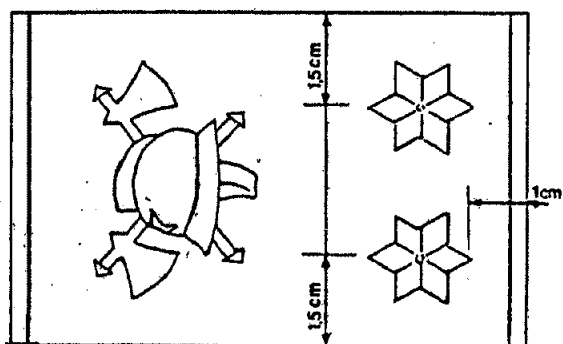
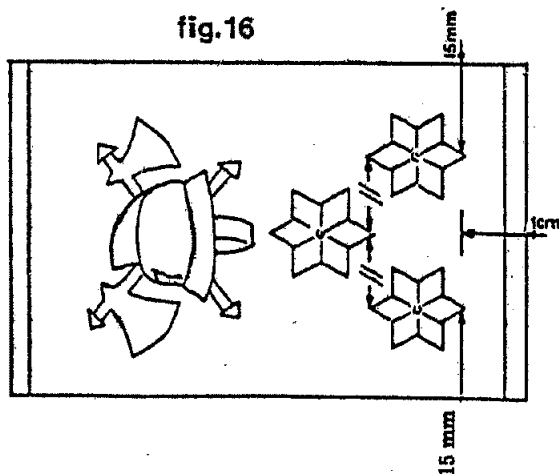

fig.16



Gezien om te worden gevoegd bij het koninklijk besluit van 23 mei 1990.

De Minister van Verkeerswezen,
J.-L. DEHAENE

Vu pour être annexé à l'arrêté royal du 23 mai 1990

Le Ministre des Communications
J.-L. DEHAENE