

LOIS, DECRETS, ORDONNANCES ET REGLEMENTS WETTEN, DECRETEN, ORDONNANTIES EN VERORDENINGEN

SERVICE PUBLIC FEDERAL AFFAIRES ETRANGERES, COMMERCE EXTERIEUR ET COOPERATION AU DEVELOPPEMENT

F. 2011 — 3265 [2011/15126]

Convention internationale pour l'unification de certaines règles en matière de connaissance et Protocole de signature faits à Bruxelles le 25 août 1924 (1)

Protocole fait à Bruxelles le 23 février 1968 portant modification de la Convention internationale pour l'unification de certaines règles en matière de connaissance et Protocole de signature faits à Bruxelles le 25 août 1924 (2)

Protocole fait à Bruxelles le 21 décembre 1979 portant modification de la Convention internationale pour l'unification de certaines règles en matière de connaissance du 25 août 1924, telle qu'amendée par le Protocole de modification du 23 février 1968 (3)

Dénonciation par le Royaume d'Espagne

Le 7 octobre 2011, ont été déposées auprès du Service public fédéral (SPF) Affaires étrangères, Commerce extérieur et Coopération au Développement de Belgique, les notifications de dénonciation du Royaume d'Espagne concernant les Traités précités.

Tenant compte de l'article 89 de la Convention des Nations unies du 11 décembre 2008 sur le contrat de transport effectué entièrement ou partiellement par mer (ratifiée par le Royaume d'Espagne en date du 19 janvier 2011), la dénonciation de la Convention internationale et de ses Protocoles prendra effet à la date à laquelle la Convention des Nations Unies entrera en vigueur à l'égard du Royaume d'Espagne.

- (1) Voir *Moniteur belge* du 1^{er}-2 juin 1931.
(2) Voir *Moniteur belge* du 23 novembre 1978.
(3) Voir *Moniteur belge* du 22 novembre 1983.

FEDERALE OVERHEIDSDIENST BUITENLANDSE ZAKEN, BUITENLANDSE HANDEL EN ONTWIKKELINGSSAMENWERKING

N. 2011 — 3265 [2011/15126]

Internationaal Verdrag voor de eenmaking van sommige regelen inzake cognossemten en Protocol van ondertekening, gedaan te Brussel op 25 augustus 1924 (1)

Protocol, gedaan te Brussel op 23 februari 1968, tot wijziging van het Internationaal Verdrag voor de eenmaking van bepaalde regelen inzake cognossemten, gedaan te Brussel op 25 augustus 1924 (2)

Protocol, gedaan te Brussel op 21 december 1979, houdende wijziging van het Internationaal Verdrag voor de eenmaking van bepaalde regelen inzake cognossemten van 25 augustus 1924, zoals gewijzigd door het Wijzigingsprotocol van 23 februari 1968 (3)

Opzegging door het Koninkrijk Spanje

Op 7 oktober 2011 werden bij de Federale Overheidsdienst (FOD) Buitenlandse Zaken, Buitenlandse Handel en Ontwikkelingssamenwerking van België de kennisgevingen van opzegging van het Koninkrijk Spanje betreffende voormelde Verdragen neergelegd.

Rekening houdende met artikel 89 van het Verdrag van de Verenigde Naties van 11 december 2008 inzake het contract betreffende vervoer dat geheel of gedeeltelijk over zee gebeurt (bekrachtigd door het Koninkrijk Spanje op 19 januari 2011), zal de opzegging van het Internationaal Verdrag en zijn Protocollen uitwerking hebben vanaf de datum waarop het Verdrag van de Verenigde Naties in werking zal treden ten aanzien van Spanje.

- (1) Zie *Belgisch Staatsblad* van 1-2 juni 1931.
(2) Zie *Belgisch Staatsblad* van 23 november 1978.
(3) Zie *Belgisch Staatsblad* van 22 november 1983.

SERVICE PUBLIC FEDERAL AFFAIRES ETRANGERES, COMMERCE EXTERIEUR ET COOPERATION AU DEVELOPPEMENT

F. 2011 — 3266 (2010 — 3302-2582-827)(2009-3577) [C - 2011/15122]

19 JUIN 2008. — Loi portant assentiment à la Convention relative à la collecte, au dépôt et à la réception des déchets survenant en navigation rhénane et intérieure, aux Annexes 1^{re} et 2, et aux Appendices I, II, III, IV et V, faits à Strasbourg le 9 septembre 1996. — Addendum (1)

(1) Voir le *Moniteur belge* des 22 octobre 2009, 9 mars 2010, 3 août 2010 et 27 septembre 2010.

FEDERALE OVERHEIDSDIENST BUITENLANDSE ZAKEN, BUITENLANDSE HANDEL EN ONTWIKKELINGSSAMENWERKING

N. 2011 — 3266 (2010 — 3302-2582-827)(2009-3577) [C - 2011/15122]

19 JUNI 2008. — Wet houdende instemming met het Verdrag inzake de verzameling, afgifte en inname van afval in Rijn- en binnenvaart, met de Bijlagen 1 en 2, en de Aangangsels I, II, III, IV en V, gedaan te Strasbourg op 9 september 1996. — Addendum (1)

(1) Zie het *Belgisch Staatsblad* d.d. 22 oktober 2009, 9 maart 2010, 3 augustus 2010 en 27 september 2010.

CDNI 2011-I-6

Rectifications du texte de la version française de la Convention

La Conférence des Parties Contractantes,

rappelant que la France, par sa lettre du 9 décembre 2010, a attiré l'attention du dépositaire sur un défaut de concordance relevé entre la version française et les versions allemande et néerlandaise de la Convention relative à la collecte, au dépôt et à la réception des déchets survenant en navigation rhénane et intérieure (CDNI) et a proposé de procéder à la correction de ces défauts linguistiques dans la Convention en langue française,

rappelant que toutes les Parties Contractantes ont été informées de cette proposition, et que le dépositaire a transmis une lettre à cet égard aux Parties Contractantes le 20 mai 2011,

constate que la liste des corrections à prévoir a été arrêtée par le dépositaire d'un commun accord avec les délégations des Parties Contractantes (en annexe),

constate que toutes les Parties Contractantes confirment par la présente résolution leur plein accord sur ces corrections rédactionnelles de la Convention en langue française,

invite le dépositaire à communiquer aux Parties Contractantes une copie certifiée conforme de ladite Convention en langue française, en tenant compte de ces corrections.

**MODIFICATIONS REDACTIONNELLES
DANS LES ARTICLES DE LA CONVENTION CDNI ET SON ANNEXE 2**

Corpus de la Convention			
Corr.	ARTICLE	Par.	Modification rédactionnelle
1	1	q.	l'expression « l'exploitant du bâtiment » est remplacée par « le transporteur »
2	8	2	l'expression « l'exploitant du bâtiment » est remplacée par « le transporteur »
3	11		l'expression « l'exploitant du bâtiment » est remplacée par « le transporteur »
4	12	3	l'expression « l'exploitant du bâtiment » est remplacée par « le transporteur » les mots « son armateur ou son propriétaire » sont remplacés par « l'armateur ou le propriétaire du bâtiment »
5	13	titre	l'expression « de l'exploitant du bâtiment » est remplacée par « du transporteur »
6	13	1	l'expression « l'exploitant du bâtiment » est remplacée par « le transporteur »

Annexe 2 — Règlement d'application				
Corr.	Référence	Par.	Phrase	Modification rédactionnelle
1	6.02	2	1	Une virgule est placée entre « "état aspiré" » et « pour »
2	6.03	1	3	l'expression « exploitant du bâtiment » est remplacée par « transporteur »
3	Chapitre VII	-	-	l'expression « de l'exploitant du bâtiment » dans le titre est remplacée par « du transporteur »
4	7.02	1	1	l'expression « l'exploitant du bâtiment » est remplacée par « le transporteur »
5	7.02	3	-	les mots « son exploitant » sont remplacés par « le transporteur »
6	7.04	4	1	le mot « l'exploitant » est remplacé par « le transporteur »
7	7.04	4	2	l'expression « à l'exploitant du bâtiment » est remplacée par « au transporteur »
8	7.05	1	-	l'expression « l'exploitant du bâtiment » est remplacée par « le transporteur »
9	7.05	2	-	l'expression « à l'exploitant du bâtiment » est remplacée par « au transporteur »
10	7.06	3	-	l'expression « de l'exploitant du bâtiment » est remplacée par « du transporteur »
11	7.07	-	-	l'expression « l'exploitant du bâtiment » est remplacée par « le transporteur »

CDNI 2011-I-5

**Modification du Règlement d'application
Annexe 2
Appendice III**

Standards de déchargement et prescriptions relatives au dépôt et à la réception en vue de l'autorisation du déversement des eaux de lavage, de précipitation et de ballastage contenant des résidus de cargaison

La Conférence des Parties Contractantes,

dans un souci de s'assurer que la liste des matières dans l'Appendice III de l'Annexe 2 de la Convention, tienne compte des marchandises transportées régulièrement par voie d'eau;

reconnaissant la nécessité d'effectuer quelques corrections d'ordre rédactionnel aux versions adoptées sous forme de résolution (CDNI 2009-II-2) de l'Appendice concerné;

vu les articles 14 et 19 de la Convention relative à la collecte, au dépôt et à la réception des déchets survenant en navigation rhénane et intérieure;

adopte les corrections et modifications relatives à la liste des matières de l'Appendice III de l'Annexe 2 de la Convention qui figurent en annexe;

charge le Secrétariat d'intégrer ces corrections et modifications dans les publications relatives à l'Appendice III de l'Annexe 2.

Cette résolution entrera en vigueur le 1^{er} septembre 2011.

Annexe résolution CDNI 2011-I-5

ANNEXE 2
Règlement d'application

APPENDICE III

Standards de déchargement et prescriptions relatives au dépôt et à la réception en vue de l'autorisation du déversement des eaux de lavage, de précipitation et de ballastage contenant des résidus de cargaison

I. CORRECTIONS REDACTIONNELLES DES STANDARDS DE DECHARGEMENT

Dans le tableau des standards de déchargement les corrections suivantes sont à apporter :

Corrections	Correction à apporter
1, concerne uniquement la version NL	Ligne 1449 (Produits laitiers non spécifiés) : dans la colonne 4 la lettre « A » est à ajouter
2	Ligne 6341 (Craie, brut) : dans la colonne 3 supprimer la lettre « B ».
3	Ligne 6342 (Craie pour engrais) : dans la colonne 3 supprimer la lettre « B ».
4	Ligne 6412 (Clinkers de ciment) : dans la colonne 3 supprimer la lettre « B ».
5	Ligne 6420 (Chaux en morceaux, aussi calcinée, hydrate de chaux, chaux éteinte) : dans la colonne 3 supprimer la lettre « B ».
6	Ligne 6502 (Plâtre, brut, pour engrais) : dans la colonne 3 supprimer la lettre « B ».
7	Ligne 6503 (Plâtre provenant de matériel de désulfuration des fumées, autre plâtre industriel) : dans la colonne 3 supprimer la lettre « B ».
8	Ligne 7121 (Phosphate d'aluminium et de calcium, phosphate tricalcique, superphosphate) : dans la colonne 3 supprimer la lettre « B ».
9	Ligne 7122 (Apatite, coprolithe, phosphorite, phosphates bruts non spécifiés) : dans la colonne 3 supprimer la lettre « B ».

II. MODIFICATIONS DES STANDARDS DE DECHARGEMENT

Dans le tableau des standards de déchargement les modifications suivantes sont à apporter :

Modification	Modification proposées
1	Après la ligne 0150 (Maïs) : ajouter les lignes 016 « Riz » et 0160 « Riz », et dans cette dernière mettre la lettre « A » dans les colonnes 3 et 4
2	Ligne 6342 (Craie pour engrais) : dans la colonne 4 remplacer la lettre « A » par « - ».
3	Ligne 7222 (Diphosphate de chaux) : dans la colonne 3 remplacer le « - » par la lettre « A » dans la colonne 4 remplacer la lettre « B » par « - » dans la colonne 5 supprimer la lettre « S » dans la colonne 6 supprimer le chiffre/note bas de page « 11 »

CDNI 2011-I-4

Modification du Règlement d'application
Annexe 2
Appendice II

Exigences pour les systèmes d'assèchement

Modèle 1

Dispositif relatif à la remise de quantités restantes

La Conférence des Parties Contractantes,

au titre des articles 14 et 19 de la Convention relative à la collecte, au dépôt et à la réception des déchets survenant en navigation rhénane et intérieure;

adopte la nouvelle version de l'annexe 2, Appendice II – Modèle 1 «Dispositif relatif à la remise de quantités restantes» de la Convention (Annexe).

Cette résolution entre en vigueur le 1^{er} janvier 2012.

Annexe 2

Appendice II
Modèle 1

Dispositif relatif à la remise de quantités restantes

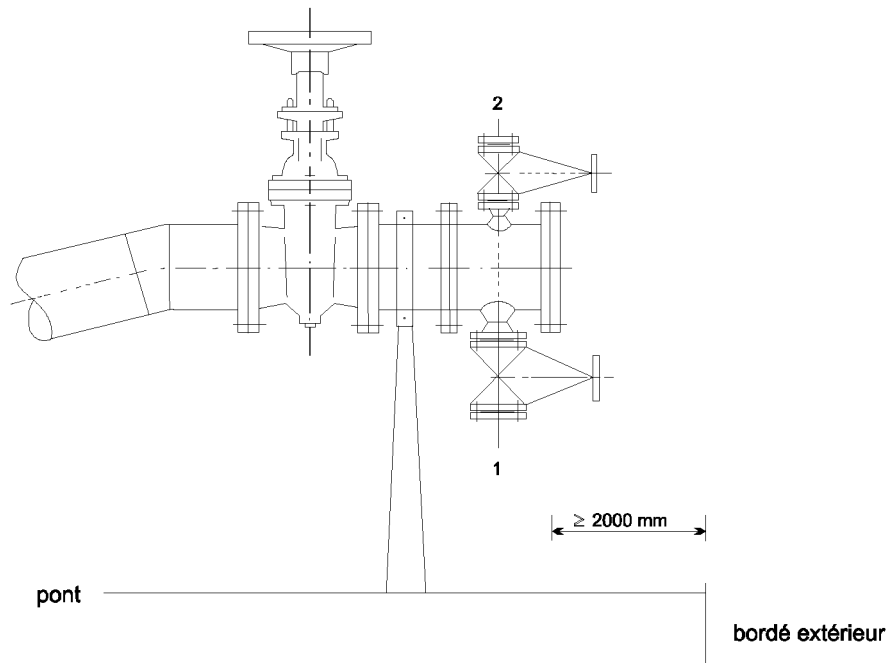

Raccord pour la remise de quantités restantes.

Raccord conforme aux normes :

- EN 14 420-6 DN 50 (connexion mâle), ou
- EN 14 420-7 DN 50 (connexion mâle).

Des raccords alternatifs qui correspondent à d'exigences supérieures ou équivalentes peuvent être utilisés.

CDNI 2011-I-6

Rectificatie van de Franse versie van het Verdrag

De Conferentie van Verdragsluitende Partijen,

overwegende dat Frankrijk in een schrijven van 9 december 2010 de depositaris erop gewezen heeft dat de Franse versie, enerzijds, en de Duitse en Nederlandse versie van het Verdrag inzake de Verzameling, Afgifte en Inname van Afval in de Rijn- en Binnenvaart (CDNI), anderzijds, niet volledig gelijklopend zijn en verzocht heeft over te gaan tot een correctie van de taalkundige tekortkomingen in de Franse versie van het Verdrag;

overwegende dat alle Verdragsluitende Partijen over dit voorstel geïnformeerd zijn en de depositaris de Verdragsluitende Partijen hierover op 20 mei 2011 een schrijven heeft doen toekomen;

stelt vast dat het overzicht van de gewenste correcties (zie bijlage) door de depositaris in overleg met de delegaties van de Verdragsluitende Partijen tot stand is gekomen;

stelt vast dat alle Verdragsluitende Partijen door het onderhavige besluit bevestigen dat zij volledig instemmen met de redactionele verbeteringen in de Franse versie van het Verdrag;

verzoekt de depositaris de Verdragsluitende Partijen een als conform gewaarmerkt afschrift van de Franse versie van het genoemde Verdrag te doen toekomen waarin deze correcties zijn overgenomen.

Bijlage besluit CDNI 2011-I-6

REDACTIONELE WIJZIGINGEN IN DE ARTIKELEN EN BIJLAGE 2 VAN HET CDNI-VERDRAG

Corpus van het Verdrag			
Wijz.	ARTIKEL	Lid	Redactionele wijziging
1	1	q.	de uitdrukking "l'exploitant du bâtiment" wordt vervangen door "le transporteur"
2	8	2	de uitdrukking "l'exploitant du bâtiment" wordt vervangen door "le transporteur"
3	11		de uitdrukking "l'exploitant du bâtiment" wordt vervangen door "le transporteur"
4	12	3	de uitdrukking "l'exploitant du bâtiment" wordt vervangen door "le transporteur" de uitdrukking "son armateur ou son propriétaire" wordt vervangen door "l'armateur ou le propriétaire du bâtiment"
5	13	titre	de uitdrukking "de l'exploitant du bâtiment" wordt vervangen door "du transporteur"
6	13	1	de uitdrukking "l'exploitant du bâtiment" wordt vervangen door "le transporteur"

Bijlage 2 – Uitvoeringsregeling				
Wijz.	Referentie	Lid	Zin	Redactionele wijziging
1	6.02	2	1	Een komma wordt geplaatst tussen "état aspiré" en "pour"
2	6.03	1	3	de uitdrukking "exploitant du bâtiment" wordt vervangen door "transporteur"
3	Chapitre VII	-	-	de uitdrukking "de l'exploitant du bâtiment" in de titel wordt vervangen door "du transporteur"
4	7.02	1	1	de uitdrukking "l'exploitant du bâtiment" wordt vervangen door "le transporteur"
5	7.02	3	-	de uitdrukking "son exploitant" wordt vervangen door "le transporteur"
6	7.04	4	1	de uitdrukking "l'exploitant" wordt vervangen door "le transporteur"
7	7.04	4	2	de uitdrukking "à l'exploitant du bâtiment" wordt vervangen door "au transporteur"
8	7.05	1	-	de uitdrukking "l'exploitant du bâtiment" wordt vervangen door "le transporteur"
9	7.05	2	-	de uitdrukking "à l'exploitant du bâtiment" wordt vervangen door "au transporteur"
10	7.06	3	-	de uitdrukking "de l'exploitant du bâtiment" wordt vervangen door "du transporteur"
11	7.07	-	-	de uitdrukking "l'exploitant du bâtiment" wordt vervangen door "le transporteur"

CDNI 2011-I-5

**Wijziging van de Uitvoeringsregeling
Bijlage 2
Aanhangsel III**

Losstandaarden en afgifte-/innamevoorschriften met betrekking tot het geoorloofd lozen van waswater, regen- en ballastwater met ladingrestanten

De Conferentie der Verdragsluitende Partijen,

teneinde ernaar te streven dat de stoffenlijst van Aanhangsel III van Bijlage 2 van het Verdrag de goederen weergeeft, die regelmatig over de binnenwateren worden getransporteerd;

gelet op de noodzaak enkele correcties van redactionele aard te voorzien in de bij Besluit (CDNI 2009-II-2) formeel aanvaarde versie van het betreffende aanhangsel;

gezien de artikelen 14 en 19 van het Verdrag inzake de verzameling, afgifte en inname van afval in de Rijn- en binnenvaart;

aanvaardt de in de bijlage vermelde correcties met betrekking tot de stoffenlijst van Aanhangsel III van Bijlage 2 van de Overeenkomst;

geeft het secretariaat de opdracht deze correcties en aanpassingen in aanmerking te nemen bij publicaties met betrekking tot Aanhangsel III van Bijlage 2.

Het onderhavige besluit treedt in werking op 1 september 2011.

**Bijlage 2
Uitvoeringsregeling**

Aanhangsel III

**Losstandaarden en afgifte-/innamevoorschriften met betrekking tot het geoorloofd
lozen van waswater, regen- en ballastwater met ladingrestanten**

I. REDACTIONELE CORRECTIES VAN DE LOSSTANDAARDEN

In de tabel van de losstandaarden worden de volgende correcties aangebracht :

Correcties	Aan te brengen wijzigingen
1, heeft uitsluitend betrekking op de NL versie	In regel 1449 (Melkproducten, niet nader gespecificeerd) : in kolom 4 wordt de letter « A » ingevuld
2	In regel 6341 (Krijt, ruw) : in kolom 3 de letter « B » vervangen door « - ».
3	In regel 6342 (Krijt, voor het mesten) : in kolom 3 de letter « B » schrappen.
4	In regel 6412 (Cementklinker) : in kolom 3 de letter « B » schrappen
5	In regel 6420 (Kalk, in brokken, ook gebrand, kalkhydraat, gebluste kalk) : in kolom 3 de letter « B » schrappen
6	In regel 6502 (Gips, ruw, voor het mesten) : in kolom 3 de letter « B » schrappen
7	In regel 6503 (Gips uit rookgasontzwavelingsinrichtingen, overig industriegips) : in kolom 3 de letter « B » schrappen
8	In regel 7121 (Aluminiumcalciumfosfaat, calciumfosfaat, -superfosfaat) : in kolom 3 de letter « B » schrappen
9	In regel 7122 (Apatiet, coproliet, fosforiet, ruwe fosfaten, niet nader gespecificeerd) : in kolom 3 de letter « B » schrappen

II. WIJZIGINGEN VAN DE LOSSTANDAARDEN

In de tabel met de losstandaarden worden de volgende wijzigingen aangebracht :

Wijziging	Voorgestelde wijziging
1	Na de regel 0150 (Maïs) : worden de regels 016n(Rijst) en 0160 (Rijst) ingevoegd en in de kolommen 3 en 4 van laatstgenoemde regel wordt letter « A » ingevoegd in de lege positie.
2	In regel 6342 (Krijt, voor het mesten) : in kolom 4, letter « A » vervangen door « - ».
3	In regel 7222 (Dicalciumfosfaat (fosforzure kalk) : in kolom 3, « - » vervangen door letter « A » in kolom 4, letter « B » vervangen door « - » in kolom 5, letter « S » schrappen in kolom 6, cijfer en voetnoot 11) schrappen

CDNI 2011-I-4

**Wijziging van de Uitvoeringsregeling
Bijlage 2
Aanhangsel II**

Eisen aan het nalenssysteem

Model 1

Inrichting voor de afgifte van ladingrestanten

De Conferentie van Verdragsluitende Partijen

overeenkomstig artikelen 14 en 19 van het Verdrag inzake de verzameling, afgifte en inname van afval in de rijn- en binnenvaart;

aanvaardt de nieuwe versie van Bijlage 2, Aanhangsel II – Model 1 « Inrichting voor de afgifte van resthoeveelheden » van het Verdrag (Bijlage).

Dit besluit treedt op 1 januari 2012 in werking.

Bijlage besluit CDNI 2011-I-4

BIJLAGE 2

Aanhangsel II
Model 1

Inrichting voor de afgifte van resthoeveelheden

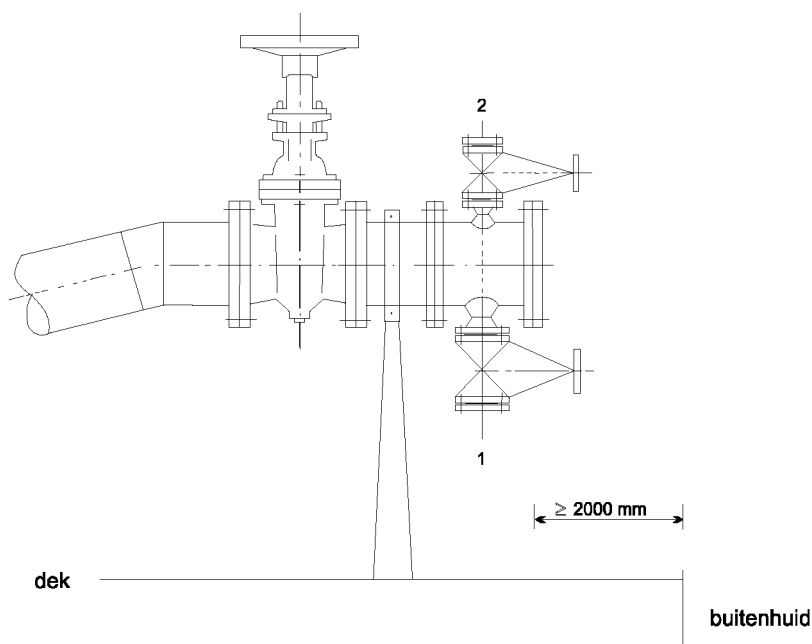

Koppeling voor de afgifte van resthoeveelheden

Koppeling conform de normen :

- EN 14 420-6 DN 50 (mannelijke aansluiting) of
- EN 14 420-7 DN 50 (mannelijke aansluiting).

Alternatieve koppelingen die aan hogere of gelijkwaardige eisen voldoen mogen worden toegepast.

SERVICE PUBLIC FEDERAL FINANCES

F. 2011 — 3267

[C - 2011/03396]

5 DECEMBRE 2011. — Arrêté ministériel relatif à l'émission du bon d'Etat à 3 ans - 4 décembre 2011-2014, du bon d'Etat à 5 ans - 4 décembre 2011-2016 et du bon d'Etat à 8 ans - 4 décembre 2011-2019

Le Ministre des Finances,

Vu l'arrêté royal du 9 juillet 2000 relatif à l'émission des bons d'Etat, articles 1, 4, 6 et 10, tel que modifié par les arrêtés royaux des 26 mai 2002, 18 février 2003, 31 juillet 2004, 10 novembre 2006 et 23 mai 2007;

Vu l'arrêté royal du 9 janvier 2011 autorisant le Ministre des Finances à poursuivre, en 2011, l'émission des emprunts dénommés « Obligations linéaires », l'émission des emprunts dénommés « Bons d'Etat » ainsi que les « Euro Medium Term Notes », article 1^{er}, 2°;

Vu l'arrêté ministériel du 10 juillet 2000 relatif à l'émission des bons d'Etat tel que modifié par les arrêtés ministériels des 21 mai 2003 et 24 mai 2007,

Arrête :

Article 1^{er}. Il est émis trois emprunts dénommés respectivement : « Bon d'Etat à 3 ans », « Bon d'Etat à 5 ans » et « Bon d'Etat à 8 ans ».

Art. 2. Le bon d'Etat à 3 ans - 4 décembre 2011-2014 porte intérêt au taux de 3.50 p.c. l'an du 4 décembre 2011 au 3 décembre 2014 inclus.

Le bon d'Etat à 5 ans - 4 décembre 2011-2016 porte intérêt au taux de 4.00 p.c. l'an du 4 décembre 2011 au 3 décembre 2016 inclus.

Le bon d'Etat à 8 ans - 4 décembre 2011-2019 porte intérêt au taux de 4.20 p.c. l'an du 4 décembre 2011 au 3 décembre 2019 inclus.

FEDERALE OVERHEIDSDIENST FINANCIEN

N. 2011 — 3267

[C - 2011/03396]

5 DECEMBER 2011. — Ministerieel besluit betreffende de uitgifte van de Staatsbon op 3 jaar - 4 december 2011-2014, van de Staatsbon op 5 jaar - 4 december 2011-2016 en van de Staatsbon op 8 jaar - 4 december 2011-2019

De Minister van Financiën,

Gelet op het koninklijk besluit van 9 juli 2000 betreffende de uitgifte van de Staatsbons, artikelen 1, 4, 6 en 10, zoals gewijzigd bij de koninklijke besluiten van 26 mei 2002, 18 februari 2003, 31 juli 2004, 10 november 2006 en 23 mei 2007;

Gelet op het koninklijk besluit van 9 januari 2011 dat de Minister van Financiën machtigt tot voortzetting in 2011, van de uitgifte van de leningen genaamd « Lineaire obligaties », van de uitgifte van de leningen genaamd « Staatsbons », alsook van « Euro Medium Term Notes », artikel 1, 2°;

Gelet op het ministerieel besluit van 10 juli 2000 betreffende de uitgifte van Staatsbons zoals gewijzigd bij de ministeriële besluiten van 21 mei 2003 en 24 mei 2007,

Besluit :

Artikel 1. Er wordt overgegaan tot de uitgifte van drie leningen respectievelijk genaamd : « Staatsbon op 3 jaar », « Staatsbon op 5 jaar » en « Staatsbon op 8 jaar ».

Art. 2. De Staatsbon op 3 jaar - 4 december 2011-2014 rent 3.50 pct 's jaars vanaf 4 december 2011 tot en met 3 december 2014.

De Staatsbon op 5 jaar - 4 december 2011-2016 rent 4.00 pct 's jaars vanaf 4 december 2011 tot en met 3 december 2016.

De Staatsbon op 8 jaar - 4 december 2011-2019 rent 4.20 pct 's jaars vanaf 4 december 2011 tot en met 3 december 2019.