

TRADUCTION

AUTORITE FLAMANDE

F. 2012 — 1959 (2012 — 1835)

[C — 2012/35735]

25 MAI 2012. — Décret modifiant les articles 17 et 23 du décret du 8 mai 2009 relatif à l'aide sociale générale. — Erratum

Au *Moniteur belge* du 26 juin 2012, pp. 35489 et 35490, le décret susvisé a été publié avec des numéros de pièces erronés.

Les numéros de pièces corrects sont :

— Projet de décret : 1542 – N° 1.

— Rapport : 1542 – N° 2.

— Texte adopté en séance plénière : 1542 – N° 3.

VLAAMSE OVERHEID

N. 2012 — 1960 (2012 — 1801)

[C — 2012/35734]

1 JUNI 2012. — Decreet houdende bepalingen tot begeleiding van de aanpassing van de begroting 2012. — Erratum

In het *Belgisch Staatsblad* van 22 juni 2012, op blz. 35101, wordt in artikel 32 van de Franse vertaling van bovengenoemd decreet verwezen naar art. 97^{quater} i.p.v. art. 97^{ter}. De juiste Franse vertaling van art. 32 luidt als volgt :

Art. 32. A l'article 97^{quater} du Code des impôts assimilées aux impôts sur les revenus la phrase "Le pourcentage dans le tableau ci-dessous est appliqué sous la dénomination LC dans les formules visées à l'article 97^{quater}. » est remplacée par la phrase "Le facteur LC dans la formule visée à l'article 97^{ter} est égal au pourcentage correspondant à l'âge dans le tableau ci-dessous. ».

TRADUCTION

AUTORITE FLAMANDE

F. 2012 — 1960 (2012 — 1801)

[C — 2012/35734]

1^{er} JUIN 2012. — Décret contenant diverses mesures d'accompagnement de l'ajustement du budget 2012. — Erratum

Au *Moniteur belge* du 22 juin 2012, à la page 35101, à l'article 32 de la traduction française du décret précité, il est référé à l'art. 97^{quater} au lieu de l'art. 97^{ter}. La traduction française correcte de l'art. 32 est rédigée comme suit :

Art. 32. A l'article 97^{quater} du Code des impôts assimilées aux impôts sur les revenus la phrase « Le pourcentage dans le tableau ci-dessous est appliqué sous la dénomination LC dans les formules visées à l'article 97^{quater}. » est remplacée par la phrase « Le facteur LC dans la formule visée à l'article 97^{ter} est égal au pourcentage correspondant à l'âge dans le tableau ci-dessous. ».

VLAAMSE OVERHEID

N. 2012 — 1961

[C — 2012/35694]

1 JUNI 2012. — Besluit van de Vlaamse Regering tot wijziging van het besluit van de Vlaamse Regering van 19 juli 2007 betreffende de modulaire structuur van de leergebieden van de basiseducatie

De Vlaamse Regering,

Gelet op het decreet van 15 juni 2007 betreffende het volwassenenonderwijs, artikel 24, § 1, gewijzigd bij de decreten van 30 april 2009 en het decreet van 1 juli 2011 en artikel 24, § 2;

Gelet op het besluit van de Vlaamse Regering van 19 juli 2007 betreffende de modulaire structuur van de leergebieden van de basiseducatie;

Gelet op de voordracht van de stuurgroep, gedaan op 14 januari 2011;

Gelet op het advies van de Vlaamse Onderwijsraad, gegeven op 1 maart 2011;

Gelet op het advies van de Inspectie van Financiën, gegeven op 24 januari 2012;

Gelet op protocol nr. 34 van 29 maart 2012 houdende de conclusies van de onderhandelingen die werden gevoerd in het Vlaams Onderhandelingscomité voor de Basiseducatie, vermeld in het decreet van 23 januari 2009 houdende oprichting van onderhandelingscomités voor de basiseducatie en het Vlaams Ondersteuningscentrum voor het Volwassenenonderwijs;

Gelet op advies 51.285/1 van de Raad van State, gegeven op 15 mei 2012, met toepassing van artikel 84, § 1, eerste lid, 1° van de wetten op de Raad van State, gecoördineerd op 12 januari 1973;

Op voorstel van de Vlaamse minister van Onderwijs, Jeugd, Gelijke Kansen en Brussel;

Na beraadslaging,

Besluit :

Artikel 1. In artikel 2 van het besluit van de Vlaamse Regering van 19 juli 2007 betreffende de modulaire structuur van de leergebieden van de basiseducatie, gewijzigd bij de besluiten van de Vlaamse Regering van 17 oktober 2008, 24 juli 2009 en 23 juli 2010, worden de volgende wijzigingen aangebracht :

1° in de inleidende zin wordt de zinsnede «bijlage II tot en met XXII» vervangen door de zinsnede «in volgende bijlagen»;

2° in punt 6° wordt de zinsnede «bijlage XII» vervangen door de zinsnede «bijlage XXV»;

3° er wordt een tweede lid toegevoegd dat luidt als volgt :

«Ter uitvoering van artikel 24, § 2, van hetzelfde decreet wordt voor bijzondere doelgroepen afgeweken van het minimale aantal lestijden van de opleidingen van de leergebieden wiskunde en informatie- en communicatietechnologie, zoals vastgelegd in bijlage XXVI bij dit besluit.»

Art. 2. In artikel 3, tweede lid, van hetzelfde besluit, ingevoegd bij het besluit van de Vlaamse Regering van 17 oktober 2008 en gewijzigd bij het besluit van de Vlaamse Regering van 23 juli 2010, worden de volgende wijzigingen aangebracht :

1° de zinsnede «geëvalueerd en worden» wordt vervangen door de zinsnede «geëvalueerd, worden»;

2° de zinsnede «en wordt het opleidingsprofiel, vastgelegd in bijlage XXV uiterlijk tijdens het schooljaar 2015-2016 geëvalueerd.» wordt toegevoegd.

Art. 3. Aan hetzelfde besluit, gewijzigd bij de besluiten van de Vlaamse Regering van 17 oktober 2008, 24 juli 2009 en 23 juli 2010, worden een bijlage XXV en XXVI toegevoegd, die als bijlage 1 en 2 bij dit besluit zijn gevoegd.

Art. 4. Bijlage XII bij hetzelfde besluit wordt opgeheven.

Art. 5. Dit besluit heeft uitwerking met ingang van 15 april 2012, met uitzondering van artikel 4, dat in werking treedt op 1 september 2013.

Art. 6. De Vlaamse minister, bevoegd voor het onderwijs, is belast met de uitvoering van dit besluit.

Brussel, 1 juni 2012.

De minister-president van de Vlaamse Regering,
K. PEETERS

De Vlaamse minister van Onderwijs, Jeugd, Gelijke Kansen en Brussel,
P. SMET

Bijlage 1 bij het besluit van de Vlaamse Regering van 1 juni 2012 tot wijziging van het besluit van de Vlaamse Regering van 19 juli 2007 betreffende de modulaire structuur van de leergebieden van de basiseducatie

BIJLAGE XXV. – De modulaire opleiding “Informatie- en communicatietechnologie”



Vlaams Ministerie van Onderwijs en Vorming

15 april 2012

**Basiseducatie
LEERGEBIED
Informatie- en
communicatietechnologie (ICT)**

**Modulaire opleiding
Informatie- en communicatietechnologie
AO BE 001**

Inhoud

- 1 Opleiding
 - 1.1 Relatie opleiding – referentiekader
 - 1.2 Inhoud
 - 1.3 Certificering
 - 1.4 Niveau
 - 1.5 Duur
 - 1.6 Plaats van de opleiding in de basiseducatie (Raamwerk)
 - 1.7 Modules
 - 1.8 Leertraject
- 2 Eindtermen van de opleiding
 - 2.1 Cluster: digitale toestellen en toepassingen bedienen
Afbakening cluster 2.1
 - 2.2 Cluster: digitale toestellen en toepassingen gebruiken
 - 2.3 Cluster: digitaal communiceren
 - 2.4 Cluster: werken met digitale informatie
 - 2.5 Cluster: digitale toestellen en toepassingen veilig en verantwoord gebruiken
 - 2.6 Cluster: digitale toestellen en toepassingen kritisch en doelmatig gebruiken
 - 2.7 Cluster: digitale toepassingen bij het levenslang en levensbreed leren gebruiken
Afbakening clusters 2.2 tot en met 2.7
- 3 Modules
 - 3.1 Module ICT Start (M BE 128)
 - 3.1.1 Situering van de module in de opleiding
 - 3.1.2 Instapvereisten voor de module
 - 3.1.3 Studieduur
 - 3.1.4 Eindtermen
 - 3.2 Module Digitale Informatie (M BE 129)
 - 3.2.1 Situering van de module in de opleiding
 - 3.2.2 Instapvereisten voor de module
 - 3.2.3 Studieduur
 - 3.2.4 Eindtermen
 - 3.3 Module Digitale Communicatie (M BE 130)
 - 3.3.1 Situering van de module in de opleiding
 - 3.3.2 Instapvereisten voor de module
 - 3.3.3 Studieduur
 - 3.3.4 Eindtermen
 - 3.4 Module Doelmatig ICT-gebruik (M BE 131)
 - 3.4.1 Situering van de module in de opleiding
 - 3.4.2 Instapvereisten voor de module
 - 3.4.3 Studieduur
 - 3.4.4 Eindtermen
 - 3.5 Module Oefenen en leren met ICT (M BE 132)
 - 3.5.1 Situering van de module in de opleiding
 - 3.5.2 Instapvereisten voor de module
 - 3.5.3 Studieduur
 - 3.5.4 Eindtermen

1 **Opleiding**

1.1 **Relatie opleiding – referentiekader**

De opleiding Informatie- en communicatietechnologie is opgebouwd aan de hand van de eindtermen ICT voor de basiseducatie (zie deel 2). De eindtermen ICT zijn geordend in de matrix ICT en zijn gebaseerd op volgende referentiekaders:

- Eindtermen en ontwikkelingsdoelen leerplichtonderwijs: vakoverschrijdende eindtermen ICT voor het secundair onderwijs (nieuw: vanaf 01-09-2007);
<http://www.ond.vlaanderen.be/dvo/secundair/1stegraad/a-stroom/eindtermen/ict.htm>
- 'Kerncompetenties voor levenslang leren' (aanbeveling van Europees parlement en Raad, 2007);
<http://www.europarl.europa.eu/sides/getDoc.do?type=TA&reference=P6-TA-2006-0365&format=XML&language=NL>

Voor de afbakening van de eindtermen voor de basiseducatie werden de descriptorelementen van de Vlaamse kwalificatiestructuur gehanteerd. Het geheel van de eindtermen van de basiseducatie situeert zich op niveau VKS 2. De afbakening van de geselecteerde eindtermen voor deze opleiding wordt zowel in deel 2 als in deel 3 weergegeven.

1.2 **Inhoud**

De opleiding ICT in de basiseducatie leert cursisten omgaan met een veelheid aan ICT-mogelijkheden. De cursist is op het einde van de opleiding in die mate vertrouwd met ICT, dat hij zonder drempelvrees en op een veilige manier gebruikmaakt van ICT in het dagelijks leven. Het gaat hier heel nadrukkelijk over weinig complexe dagdagelijkse handelingen. In de basiseducatie leert de cursist de elementaire basis van ICT.

In de opleiding ICT leert de cursist:

- digitale toestellen en toepassingen bedienen
- digitale toestellen en toepassingen veilig en verantwoord en kritisch en doelmatig gebruiken
- werken met digitale informatie en digitaal communiceren
- digitale toepassingen gebruiken bij het levenslang en levensbreed leren

1.3 **Certificering**

De opleiding leidt tot het certificaat "Informatie- en communicatietechnologie" in de basiseducatie.

1.4 **Niveau**

Basiseducatie

1.5 **Duur**

190 lestijden

1.6 Plaats van de opleiding in de basiseducatie (Raamwerk)

Opleiding	Code	Lestijden	Niveau	Referentie-kader	Regle- mente- ring
Informatie- en communicatietechnologie (ICT)	AO BE 001	190	SO1	VOET ICT	
Nederlands (NT1)	AO BE 002	600	SO1		
Nederlands voor anderstaligen (NT2)	AO BE 003	480	R1		
Alfabetisering in het Nederlands voor anderstaligen (NT2 Alfa)	AO BE 004	960	R1		
Maatschappijoriëntatie: maatschappelijk functioneren	AO BE 006	200	BaO		
Maatschappijoriëntatie: maatschappelijk participeren	AO BE 007	240	SO 1		
Maatschappijoriëntatie: opstap TKO	AO BE 008	120	SO 1		
Maatschappijoriëntatie: functioneren op het werk 1	AO BE 009	80	BaO		
Maatschappijoriëntatie: functioneren op het werk 2	AO BE 010	80	SO 1		
Frans: opstap talen	AO BE 011	80	R1		
Frans: opstap TKO	AO BE 012	120	R1		
Engels: opstap talen	AO BE 013	80	R1		
Engels: opstap TKO	AO BE 014	120	R1		
Latijns schrift R1	AO BE 015	180	R1		
Maatschappijoriëntatie – Voortraject Ervaringsdeskundige in de Armoede en Sociale Uitsluiting (EDAS)	AO BE 016	420	SO1		
Wiskunde – Maatschappelijk functioneren	AO BE 017	360	BaO	Matrix Wiskunde BE	
Wiskunde – Maatschappelijk participeren	AO BE 018	450	BaO	Matrix Wiskunde BE	
Wiskunde – Doorstroom	AO BE 019	630	SO1	Matrix Wiskunde BE	

1.7 Modules

Naam	Code	Lestijden
ICT Start	M BE 128	30
Digitale informatie	M BE 129	50
Digitale communicatie	M BE 130	50
Doelmatig ICT-gebruik	M BE 131	30
Oefenen en leren met ICT	M BE 132	30

1.8 Leertraject

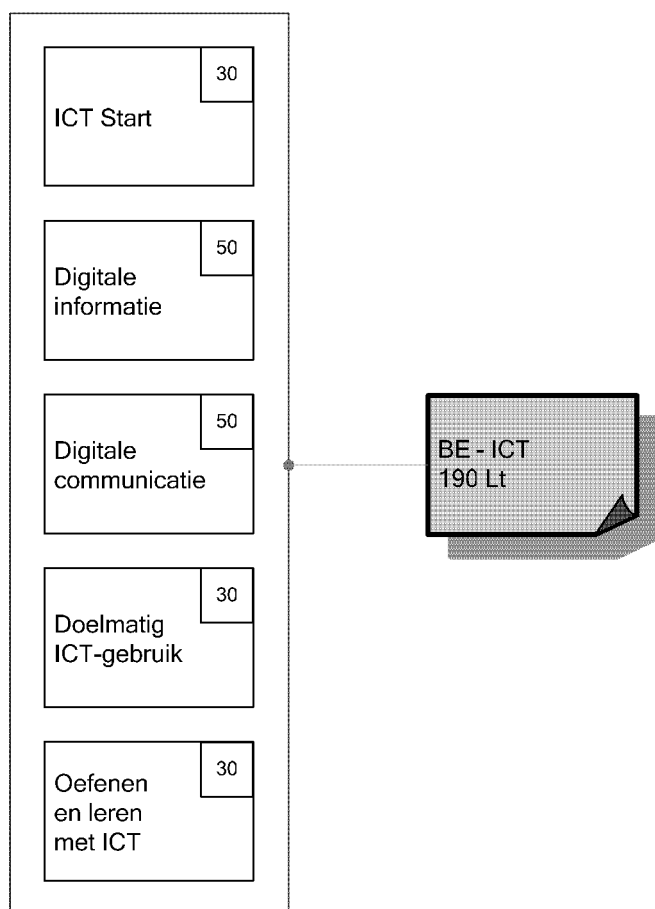

2 Eindtermen van de opleiding

2.1 Cluster: digitale toestellen en toepassingen bedienen

	De cursist
BE 001 ET 001	bedient digitale toestellen
BE 001 ET 002	benoemt de onderdelen van digitale toestellen
BE 001 ET 003	bedient digitale toepassingen
BE 001 ET 004	benoemt de onderdelen van digitale toepassingen
BE 001 ET 005	bedient digitale toegangsschermen
BE 001 ET 006	herkent input en output bij digitale handelingen

Afbakening cluster 2.1

Kennis & Vaardigheden	Context, Autonomie & Verantwoordelijkheid
<ul style="list-style-type: none"> materialen, beknopte, eenduidige informatie, eenvoudige, concrete basisbegrippen en -regels uit de technologie van de informatiemaatschappij herkennen; automatismen gebruiken en praktische handelingen nabootsen; repetitieve en herkenbare handelingen uitvoeren in routinetaken. 	<ul style="list-style-type: none"> handelen in een courante, vertrouwde, eenvoudige, maatschappelijk relevante en goed gestructureerde context, waarin de tijdsdruk van gering belang is; met begeleiding functioneren; blijk geven van persoonlijke doeltreffendheid.

2.2 Cluster: digitale toestellen en toepassingen gebruiken

	De cursist
BE 001 ET 007	exploreert digitale toestellen
BE 001 ET 008	illustreert de werking van digitale toestellen
BE 001 ET 009	exploreert digitale toepassingen
BE 001 ET 010	illustreert de werking van digitale toepassingen
BE 001 ET 011	gebruikt digitale toegangsschermen
BE 001 ET 012	doorloopt digitale aanlogprocedures
BE 001 ET 013	installeert en activeert programma's
BE 001 ET 014	exploreert het internet
BE 001 ET 015	presenteert informatie op digitale wijze
BE 001 ET 016	geeft eigen ideeën creatief vorm op digitale wijze
BE 001 ET 017	verbindt digitale toestellen
BE 001 ET 018	illustreert de werking van digitale datastromen

2.3 Cluster: digitaal communiceren

	De cursist
BE 001 ET 019	gebruikt digitale communicatiemiddelen
BE 001 ET 020	communiqueert in 'real time'
BE 001 ET 021	functioneert in een digitaal netwerk
BE 001 ET 022	illustreert de werking van digitale communicatiemiddelen

2.4 Cluster: werken met digitale informatie

	De cursist
BE 001 ET 023	zoekt gericht digitale informatie
BE 001 ET 024	slaat digitale informatie op
BE 001 ET 025	bewerkt digitale informatie
BE 001 ET 026	deelt digitale informatie

2.5 Cluster: digitale toestellen en toepassingen veilig en verantwoord gebruiken

	De cursist
BE 001 ET 027	slaat digitale informatie veilig en verantwoord op
BE 001 ET 028	respecteert het auteursrecht
BE 001 ET 029	vermijdt digitale veiligheidsrisico's
BE 001 ET 030	gaat gepast om met digitale beveiligingsproblemen
BE 001 ET 031	heeft inzicht in zichtbaarheid, privacy en authenticiteit

2.6 Cluster: digitale toestellen en toepassingen kritisch en doelmatig gebruiken

	De cursist
BE 001 ET 032	interpreteert digitale elementen om digitale informatie op zijn relevantie te beoordelen
BE 001 ET 033	gebruikt digitale feedback om zijn digitaal handelen te verbeteren
BE 001 ET 034	voert in zijn digitale handelen doordachte keuzes uit
BE 001 ET 035	illustreert een doordachte en duurzame keuze bij de aankoop van digitale toestellen en dienstverlening

2.7 Cluster: digitale toepassingen bij het levenslang en levensbreed leren gebruiken

	De cursist
BE 001 ET 036	exploreert de mogelijkheden van digitale toestellen en toepassingen om zijn leren te ondersteunen
BE 001 ET 037	werkt met voor hem relevante digitale oefenprogramma's
BE 001 ET 038	werkt met voor hem relevante digitale leerprogramma's

Afbakening clusters 2.2 tot en met 2.7

Kennis & Vaardigheden	Context, Autonomie & Verantwoordelijkheid
<ul style="list-style-type: none"> informatie, concrete en rudimentaire begrippen en standaardprocedures uit de technologie van de informatiemaatschappij begrijpen; aangeleerde digitale handelingen uitvoeren; een geselecteerd aantal standaardprocedures bij het uitvoeren van taken toepassen; voorgeschreven strategieën aanwenden voor het oplossen van een beperkt aantal herkenbare concrete problemen. 	<ul style="list-style-type: none"> handelen in een beperkt aantal vergelijkbare, eenvoudige, toegankelijke, vertrouwde, courante contexten waarin een beperkt aantal factoren veranderen; met ondersteuning; verantwoordelijkheid opnemen voor de gestelde digitale handelingen.

3 Modules

3.1 Module ICT Start (M BE 128)

3.1.1 *Situering van de module in de opleiding*

Deze startmodule brengt de cursist de nodige knoppenvaardigheid bij. De cursist leert digitale toestellen en toepassingen bedienen.

3.1.2 *Instapvereisten voor de module*

Er zijn geen bijkomende instapvoorwaarden bovenop de algemeen geldende instapvoorwaarden van het decreet van 15 juni 2007 betreffende het volwassenenonderwijs.

3.1.3 *Studieduur*

30 lestijden

3.1.4 *Eindtermen*

Module ICT Start	M BE 128
De cursist	
bedient digitale toestellen	BE 001 ET 001
benoemt de onderdelen van digitale toestellen	BE 001 ET 002
bedient digitale toepassingen	BE 001 ET 003
benoemt de onderdelen van digitale toepassingen	BE 001 ET 004
bedient digitale toegangsschermen	BE 001 ET 005
herkent input en output bij digitale handelingen	BE 001 ET 006

Afbakening	
Kennis & Vaardigheden <ul style="list-style-type: none"> materialen, beknopte, eenduidige informatie, eenvoudige, concrete basisbegrippen en -regels uit de technologie van de informatiemaatschappij herkennen; automatismen gebruiken en praktische handelingen nabootsen; repetitieve en herkenbare handelingen uitvoeren in routinetaken. 	Context, Autonomie & Verantwoordelijkheid <ul style="list-style-type: none"> handelen in een courante, vertrouwde, eenvoudige, maatschappelijk relevante en goed gestructureerde context, waarin de tijdsdruk van gering belang is; met begeleiding functioneren; blijk geven van persoonlijke doeltreffendheid.

3.2 Module Digitale Informatie (M BE 129)

3.2.1 Situering van de module in de opleiding

De cursist leert in deze module digitale toestellen en toepassingen gebruiken en werken met digitale informatie.

3.2.2 Instapvereisten voor de module

Er zijn geen bijkomende instapvoorwaarden bovenop de algemeen geldende instapvoorwaarden van het decreet van 15 juni 2007 betreffende het volwassenenonderwijs.

3.2.3 Studieduur

50 lestijden

3.2.4 Eindtermen

Module Digitale informatie	M BE 129
De cursist	
exploreert digitale toestellen	BE 026 ET 007
illustreert de werking van digitale toestellen	BE 001 ET 008
exploreert digitale toepassingen	BE 001 ET 009
illustreert de werking van digitale toepassingen	BE 001 ET 010
gebruikt digitale toegangsschermen	BE 001 ET 011
doorloopt digitale aanlogprocedures	BE 001 ET 012
exploreert het internet	BE 001 ET 014
zoekt gericht digitale informatie	BE 001 ET 023
slaait digitale informatie op	BE 001 ET 024
bewerkt digitale informatie	BE 001 ET 025
deelt digitale informatie	BE 001 ET 026

Afbakening	
Kennis & Vaardigheden <ul style="list-style-type: none"> • informatie, concrete en rudimentaire begrippen en standaardprocedures uit de technologie van de informatiemaatschappij begrijpen; • aangeleerde digitale handelingen uitvoeren; • een geselecteerd aantal standaardprocedures bij het uitvoeren van taken toepassen; • voorgeschreven strategieën aanwenden voor het oplossen van een beperkt aantal herkenbare concrete problemen. 	Context, Autonomie & Verantwoordelijkheid <ul style="list-style-type: none"> • handelen in een beperkt aantal vergelijkbare, eenvoudige, toegankelijke, vertrouwde, courante contexten waarin een beperkt aantal factoren veranderen; • met ondersteuning; • verantwoordelijkheid opnemen voor de gestelde digitale handelingen.

3.3 Module Digitale Communicatie (M BE 130)

3.3.1 Situering van de module in de opleiding

De cursist leert in deze module digitaal communiceren. Hij leert daarom digitale toestellen en toepassingen veilig en verantwoord gebruiken.

3.3.2 Instapvereisten voor de module

Er zijn geen bijkomende instapvoorwaarden bovenop de algemeen geldende instapvoorwaarden van het decreet van 15 juni 2007 betreffende het volwassenenonderwijs.

3.3.3 Studieduur

50 lestijden

3.3.4 Eindtermen

Module Digitale Communicatie	M BE 130
De cursist	
presenteert informatie op digitale wijze	BE 001 ET 015
geeft eigen ideeën creatief vorm op digitale wijze	BE 001 ET 016
verbindt digitale toestellen	BE 001 ET 017
illustreert de werking van digitale datastromen	BE 001 ET 018
gebruikt digitale communicatiemiddelen	BE 001 ET 019
communiceert in 'real time'	BE 001 ET 020
functioneert in een digitaal netwerk	BE 001 ET 021
illustreert de werking van digitale communicatiemiddelen	BE 001 ET 022
slaat digitale informatie veilig en verantwoord op	BE 001 ET 027
respecteert het auteursrecht	BE 001 ET 028
vermijdt digitale veiligheidsrisico's	BE 001 ET 029
gaat gepast om met digitale beveiligingsproblemen	BE 001 ET 030
heeft inzicht in zichtbaarheid, privacy en authenticiteit	BE 001 ET 031

Afbakening	
Kennis & Vaardigheden <ul style="list-style-type: none"> • informatie, concrete en rudimentaire begrippen en standaardprocedures uit de technologie van de informatiemaatschappij begrijpen; • aangeleerde digitale handelingen uitvoeren; • een geselecteerd aantal standaardprocedures bij het uitvoeren van taken toepassen; • voorgeschreven strategieën aanwenden voor het oplossen van een beperkt aantal herkenbare concrete problemen. 	Context, Autonomie & Verantwoordelijkheid <ul style="list-style-type: none"> • handelen in een beperkt aantal vergelijkbare, eenvoudige, toegankelijke, vertrouwde, courante contexten waarin een beperkt aantal factoren veranderen; • met ondersteuning; • verantwoordelijkheid opnemen voor de gestelde digitale handelingen.

3.4 Module Doelmatig ICT-gebruik (M BE 131)

3.4.1 Situering van de module in de opleiding

In deze module leert de cursist digitale toestellen en toepassingen kritisch en doelmatig gebruiken. Daarnaast leert hij programma's installeren en activeren. Ten slotte leert hij een goede keuze maken bij de aankoop van digitale toestellen en dienstverlening.

3.4.2 Instapvereisten voor de module

Er zijn geen bijkomende instapvoorwaarden bovenop de algemeen geldende instapvoorwaarden van het decreet van 15 juni 2007 betreffende het volwassenenonderwijs.

3.4.3 Studieduur

30 lestijden

3.4.4 Eindtermen

Module Doelmatig ICT-gebruik	M BE 131
De cursist	
installeert en activeert programma's	BE 001 ET 013
interpreteert digitale elementen om digitale informatie op zijn relevantie te beoordelen	BE 001 ET 032
gebruikt digitale feedback om zijn digitaal handelen te verbeteren	BE 001 ET 033
voert in zijn digitale handelen doordachte keuzes uit	BE 001 ET 034
illustreert een doordachte en duurzame keuze bij de aankoop van digitale toestellen en dienstverlening	BE 001 ET 035

Afbakening	
Kennis & Vaardigheden <ul style="list-style-type: none"> informatie, concrete en rudimentaire begrippen en standaardprocedures uit de technologie van de informatiemaatschappij begrijpen; aangeleerde digitale handelingen uitvoeren; een geselecteerd aantal standaardprocedures bij het uitvoeren van taken toepassen; voorgeschreven strategieën aanwenden voor het oplossen van een beperkt aantal herkenbare concrete problemen. 	Context, Autonomie & Verantwoordelijkheid <ul style="list-style-type: none"> handelen in een beperkt aantal vergelijkbare, eenvoudige, toegankelijke, vertrouwde, courante contexten waarin een beperkt aantal factoren veranderen; met ondersteuning; verantwoordelijkheid opnemen voor de gestelde digitale handelingen.

3.5 Module Oefenen en leren met ICT (M BE 132)

3.5.1 Situering van de module in de opleiding

In deze module leert de cursist werken met oefen- en leerprogramma's. De cursist leert digitale toepassingen gebruiken bij het levenslang en levensbreed leren.

3.5.2 Instapvereisten voor de module

Er zijn geen bijkomende instapvoorwaarden bovenop de algemeen geldende instapvoorwaarden van het decreet van 15 juni 2007 betreffende het volwassenenonderwijs.

3.5.3 Studieduur

30 lestijden

3.5.4 Eindtermen

Module Oefenen en leren met ICT	M BE 132
De cursist	
exploreert de mogelijkheden van digitale toestellen en toepassingen om zijn leren te ondersteunen	BE 001 ET 036
werkt met voor hem relevante digitale oefenprogramma's	BE 001 ET 037
werkt met voor hem relevante digitale leerprogramma's	BE 001 ET 038

Afbakening	
Kennis & Vaardigheden <ul style="list-style-type: none"> • informatie, concrete en rudimentaire begrippen en standaardprocedures uit de technologie van de informatiemaatschappij begrijpen; • aangeleerde digitale handelingen uitvoeren; • een geselecteerd aantal standaardprocedures bij het uitvoeren van taken toepassen; • voorgeschreven strategieën aanwenden voor het oplossen van een beperkt aantal herkenbare concrete problemen. 	Context, Autonomie & Verantwoordelijkheid <ul style="list-style-type: none"> • handelen in een beperkt aantal vergelijkbare, eenvoudige, toegankelijke, vertrouwde, courante contexten waarin een beperkt aantal factoren veranderen; • met ondersteuning; • verantwoordelijkheid opnemen voor de gestelde digitale handelingen.

Gezien om gevoegd te worden bij het besluit van de Vlaamse Regering van 1 juni 2012 tot wijziging van het besluit van de Vlaamse Regering van 19 juli 2007 betreffende de modulaire structuur van de leergebieden van de basiseducatie.

Brussel, 1 juni 2012.

De minister-president van de Vlaamse Regering,

K. PEETERS

De Vlaamse minister van Onderwijs, Jeugd, Gelijke Kansen en Brussel,

P. SMET

Bijlage 2 bij het besluit van de Vlaamse Regering van 1 juni 2012 tot wijziging van het besluit van de Vlaamse Regering van 19 juli 2007 betreffende de modulaire structuur van de leergebieden van de basiseducatie

Bijlage XXVI Afwijkingen van het minimale aantal lestijden in opleidingen van de basiseducatie

1. Overzicht van de maximale afwijkingen per opleiding

	Minimale aantal lestijden zoals vastgelegd in het opleidingsprofiel	Minimale aantal lestijden in een maximale afwijking voor snel lerende cursisten
Leergebied Wiskunde		
Wiskunde – Maatschappelijk functioneren	360	180
Wiskunde – Maatschappelijk participeren	450	225
Wiskunde – Doorstroom	630	315
Leergebied Informatie- en communicatietechnologie		
ICT	190	95

2. Overzicht van de maximale afwijkingen voor de modules van het leergebied Wiskunde

	Minimale aantal lestijden zoals vastgelegd in het opleidingsprofiel	Minimale aantal lestijden voor snel lerende cursisten
Wiskunde functioneren 01	90	45
Wiskunde functioneren 02	90	45
Wiskunde functioneren 03	90	45
Wiskunde functioneren 04	90	45
Wiskunde participeren	90	45
Wiskunde doorstroom 01	90	45
Wiskunde doorstroom 02	50	25
Wiskunde doorstroom 03	40	20

3. Overzicht van de maximale afwijkingen voor de modules van het leergebied ICT

	Minimale aantal lestijden zoals vastgelegd in het opleidingsprofiel	Minimale aantal lestijden voor snel lerende cursisten
ICT Start	30	15
Digitale informatie	50	25
Digitale communicatie	50	25
Doelmatig ICT-gebruik	30	15
Oefenen en leren met ICT	30	15

Gezien om gevoegd te worden bij het besluit van de Vlaamse Regering van 1 juni 2012 tot wijziging van het besluit van de Vlaamse Regering van 19 juli 2007 betreffende de modulaire structuur van de leergebieden van de basiseducatie. Brussel, 1 juni 2012.

De minister-president van de Vlaamse Regering,
K. PEETERS

De Vlaamse minister van Onderwijs, Jeugd, Gelijke Kansen en Brussel,
P. SMET

—————
TRADUCTION

AUTORITE FLAMANDE

F. 2012 — 1961

[C – 2012/35694]

1^{er} JUIN 2012. — Arrêté du Gouvernement flamand modifiant l'arrêté du Gouvernement flamand relatif à la structure modulaire des domaines d'apprentissage de l'éducation de base

Le Gouvernement flamand,

Vu le décret du 15 juin 2007 relatif à l'éducation des adultes, notamment l'article 24, § 1^{er}, modifié par les décrets du 30 avril 2009 et par le décret du 1^{er} juillet 2011, et l'article 24, § 2;

Vu l'arrêté du Gouvernement flamand du 19 juillet 2007 relatif à la structure modulaire des domaines d'apprentissage de l'éducation de base;

Vu la proposition du groupe directeur du 14 janvier 2011;

Vu l'avis du 'Vlaamse Onderwijsraad' (Conseil flamand de l'Enseignement), émis le 1 mars 2011;

Vu l'avis de l'Inspection des Finances, rendu le 24 janvier 2012;

Vu le protocole n° 34 du 29 mars 2012 portant les conclusions des négociations menées au sein du Comité flamand de négociation de l'éducation de base, visé au décret du 23 janvier 2009 portant création de comités de négociation pour l'éducation de base et pour le 'Vlaams Ondersteuningscentrum voor het Volwassenenonderwijs' (Centre flamand d'Aide à l'Education des Adultes);

Vu l'avis 51.285/1 du Conseil d'Etat, donné le 15 mai 2012, en application de l'article 84, § 1^{er}, alinéa 1^{er}, 1°, des lois sur le Conseil d'Etat, coordonnées le 12 janvier 1973;

Sur la proposition du Ministre flamand de l'Enseignement, de la Jeunesse, de l'Egalité des Chances et des Affaires bruxelloises;

Après délibération,

Arrête :

Article 1^{er}. A l'article 2 de l'arrêté du Gouvernement flamand du 19 juillet 2007 relatif à la structure modulaire des domaines d'apprentissage de l'éducation de base, modifié par les arrêtés du Gouvernement flamand des 17 octobre 2008, 24 juillet 2009 et 23 juillet 2010, sont apportées les modifications suivantes :

1° dans la phrase introductive, les mots "aux annexes II à XXII incluse" sont remplacés par les mots "aux annexes suivantes";

2° au point 6°, le membre de phrase "l'annexe XII" est remplacé par le membre de phrase "l'annexe XXV";

3° il est ajouté un alinéa deux, rédigé comme suit :

En exécution de l'article 24, § 2, du même décret, il est dérogé pour des groupes cibles spéciaux au nombre minimum de périodes de cours des formations des domaines d'apprentissage 'wiskunde' (mathématiques) et 'informatie- en communicatietechnologie' (technologie d'information et de communication), telles que fixées à l'annexe XXVI au présent arrêté. » .

Art. 2. A l'article 3, deuxième alinéa, du même arrêté, inséré par l'arrêté du Gouvernement flamand du 17 octobre 2008 et modifié par l'arrêté du Gouvernement flamand du 23 juillet 2010, les modifications suivantes sont apportées :

1° le membre de phrase "l'année scolaire 2011 - 2012 et les profils" est remplacé par le membre de phrase "l'année scolaire 2011 - 2012, les profils";

2° le membre de phrase "et le profil de formation fixé à l'annexe XXV est évalué au plus tard pendant l'année scolaire 2015-2016. » est ajouté.

Art. 3. Le même arrêté, modifié par les arrêtés du Gouvernement flamand des 17 octobre 2008, 24 juillet 2009 et 23 juillet 2010, est complété par les annexes XXV et XXVI, jointes en tant qu'annexes 1re et 2 au présent arrêté.

Art. 4. L'annexe XII au même arrêté est abrogée.

Art. 5. Le présent arrêté produit ses effets le 15 avril 2012, à l'exception de l'article 4, qui entre en vigueur le 1^{er} septembre 2013.

Art. 6. Le Ministre flamand qui a l'enseignement dans ses attributions est chargé de l'exécution du présent arrêté. Bruxelles, le 1^{er} juin 2012.

Le Ministre-Président du Gouvernement flamand,
K. PEETERS

Le Ministre flamand de l'Enseignement, de la Jeunesse, de l'Égalité des Chances et des Affaires bruxelloises,
P. SMET

VLAAMSE OVERHEID

Leefmilieu, Natuur en Energie

N. 2012 — 1962

[C – 2012/35706]

8 JUNI 2012. — Ministerieel besluit betreffende de aanwijzing van zwemwateren voor het badseizoen 2012

De Vlaamse minister van Welzijn, Volksgezondheid en Gezin,
De Vlaamse minister van Leefmilieu, Natuur en Cultuur,

Gelet op het decreet van 28 juni 1985 betreffende de milieuvergunning, het laatst gewijzigd bij het decreet van 18 november 2011;

Gelet op het decreet van 5 april 1995 houdende algemene bepalingen inzake milieubeleid, het laatst gewijzigd bij het decreet van 25 mei 2012 en bij het besluit van de Vlaamse Regering van 15 juli 2011;

Gelet op het decreet van 18 juli 2003 betreffende het integraal waterbeleid, artikel 51bis, ingevoegd bij decreet van 25 mei 2007;

Gelet op het decreet van 21 november 2003 betreffende het preventieve gezondheidsbeleid, zoals gewijzigd bij de decreten van 16 juni 2006, 18 juli 2008 en 20 maart 2009;

Gelet op het besluit van de Vlaamse Regering van 1 juni 1995 houdende algemene en sectorale bepalingen inzake milieuhygiëne, artikel 2.3.7.2.1, artikel 2.3.7.2.2 en artikel 2.3.7.2.3, ingevoegd bij het besluit van de Vlaamse Regering van 21 maart 2008;

Gelet op het besluit van de Vlaamse Regering van 8 december 1998 tot aanduiding van de oppervlaktewateren bestemd voor de productie van drinkwater categorie A1, A2 en A3, zwemwater, viswater en schelpdierwater, artikel 2, vervangen bij het besluit van de Vlaamse Regering van 21 maart 2008;

Gelet op het besluit van de Vlaamse Regering van 13 juli 2009 tot bepaling van de bevoegdheden van de leden van de Vlaamse Regering, zoals laatst gewijzigd bij besluit van de Vlaamse Regering van 14 oktober 2011,

Besluiten :

Artikel 1. Het badseizoen voor de strandwateren loopt van 1 juni 2012 tot en met 15 september 2012.

De strandwateren opgenomen in de tabel toegevoegd als bijlage 1 bij dit besluit worden aangeduid als zwemwateren voor het badseizoen 2012.

Art. 2. Het badseizoen voor de binnenwateren loopt van 1 mei 2012 tot en met 15 september 2012.

De binnenwateren opgenomen in de tabel toegevoegd als bijlage 2 bij dit besluit worden aangeduid als zwemwateren voor het badseizoen 2012.

Brussel, 8 juni 2012.

De Vlaamse minister van Welzijn, Volksgezondheid en Gezin,
J. VANDEURZEN

De Vlaamse minister van Leefmilieu, Natuur en Cultuur,
J. SCHAUVLIEGE